

ZIE VOOR GELUIDSDOSSIER:



ZIE VOOR BODEMDOSSIERS:

D - 22 304

X

bouwvergunning



00

2898

Reg. A nr. 102-1986

15 MEI 1986

BOUWVERGUNNING

BURGEMEESTER en WETHOUDERS van DORDRECHT

gezien het op 7 februari 1986 ingekomen verzoek van Kon. Wegenbouw Stevin b.v., Beneluxlaan 9, 3503 RG Utrecht en de daarbij overgelegde bescheiden, waarbij vergunning wordt gevraagd voor het uitbreiden van de fundatie van een asfaltinstallatie op het perceel aan de Kilkade 16-18 alhier, kadastraal bekend gemeente Dordrecht, sectie L nr. 2452,

gelet op de Woningwet en de Bouwverordening;

overwegende:

dat voorwaarden dienen te worden opgelegd m.b.t. de hechtheid;

Besluiten:

behoudens de rechten van derden,

- I. de gevraagde vergunning te verlenen overeenkomstig de ingediende aanvraag en de overgelegde stukken, voor zover deze niet afwijken van de bepalingen der bouwverordening;
- II. Aan deze vergunning de volgende voorwaarden te verbinden :
 1. dat het bouwen/verbouwen moet geschieden overeenkomstig de bepalingen van de bouwverordening en de krachtens die verordening gestelde nadere regelen;
 2. dat de houder van de bouwvergunning kennis moet geven aan het Bouwtoezicht van de aanvang van de op bijlage A aangegeven werkzaamheden;
 3. dat de onderstaande gegevens in drievoud bij het Bouwtoezicht moeten worden ingediend:
 - a. ter beoordeling of wordt voldaan aan de in artikel 153 van de bouwverordening aan de sterkte, stijfheid en stabiliteit van het bouwwerk gestelde eisen, tekeningen en berekeningen van funderingspalen en palenplan, gewapend beton fundering, betonconstructie, staalconstructie,met de uitvoering, toepassing c.q. installatie mag niet worden begonnen voordat die gegevens door ons zijn goedgekeurd;
- III. Aanvrager te wijzen op het volgende:
 1. de aanvrager van deze vergunning c.q. zijn gemachtigde kan binnen één maand nadat hem deze vergunning is uitgereikt tegen dit besluit in beroep gaan bij de gemeenteraad;

X

2. indien voor verwarming en/of ten behoeve van verharding van beton, op het bouwwerk gebruik zal worden gemaakt van propaan/LPG reservoirs met toebehoren mag dit slechts geschieden overeenkomstig de Richtlijnen van de Commissie Opslag Gevaarlijke Stoffen. Voor de aanvang van de bouw dienen nadere gegevens, zoals plaats, inhoud en dergelijke, ter beoordeling aan de Technische Milieudienst Drechtsteden, Spuiboulevard 360 te Dordrecht, telefoon 078-142433 te worden overgelegd;
3. in verband met de eisen, die krachtens de Veiligheidswet kunnen worden gesteld, is het raadzaam, alvorens tot uitvoering van het bouwplan over te gaan, u in verbinding te stellen met de Arbeidsinspectie, Van Vollenhovenstraat 12 te Rotterdam, telefoon 010-365066;
4. deze vergunning sluit niet in zich en loopt in geen enkel opzicht vooruit op de krachtens de Hinderwet vereiste vergunning voor het oprichten of uitbreiden van een inrichting, waarop de bepalingen van die wet van toepassing zijn. Ter zake moet een afzonderlijke aanvraag tot het college van Burgemeester en Wethouders worden gericht. Hiertoe dient contact te worden opgenomen met de Technische Milieudienst Drechtsteden, Spuiboulevard 360, telefoon 078-142433;
5. op 1 juli 1976 is in werking getreden de Wet Administratieve Rechtspraak Overheidsbeschikkingen. Deze wet houdt onder andere in dat derden bezwaar kunnen maken tegen de aan u verleende bouwvergunning. Op grond hiervan behouden wij ons alle rechten voor de bouwvergunning naar aanleiding van een bij ons krachtens bovengenoemde wet ingediend bezwaarschrift in te trekken;
6. de bouwvergunning kan worden ingetrokken:
als blijkt dat onjuiste of onvolledige gegevens zijn verstrekt;
als binnen 6 maanden na de datum waarop de vergunning is verleend geen aanvang is gemaakt met de bouwwerkzaamheden;
als de werkzaamheden langer dan 6 maanden zijn gestaakt en niet hervat;
als de houder of zijn rechtverkrijgende dit verzoekt;

DORDRECHT, 13 MEI 1936
Burgemeester en wethouders voornoemd,
de secretaris de burgemeester,

VERSCHULDIGDE LEGES F. 1639,--
Reeds betaald f. 1639,--
Nog te betalen f. /

(drs J.C.M. de Jongh)

Voldaan en de beschikking aan de aanvrager uitgereikt op: 16 MEI 1936

De directeur van Stadsontwikkeling
voor dez

Chef Bouw- en Woningtoezicht

8

IN TE VULLEN DOOR GEMEENTE.
Kopie naar MZHZ d.d. _____
Paraaf

N: 4673



**Vragenlijst ten behoeve van de coördinatie
tussen bouw- en milieuvergunning.**

ALGEMENE GEGEVENS.

Naam *Ko. Wegbouw stuvia.*
Postcode/Plaats *3522 HS, Utrecht.*
Adres inrichting *kilnade id.*
(indien afwijkend van postadres)

Adres *bachhuysen 9.*
Telefoon *030-2552911* *Via sem, WB*
Contactpersoon

Milieudienst Z.H.Z.				22 FEB 2000	
Gebiedsteam				CC <i>002898</i>	
<input checked="" type="checkbox"/> DO	<input type="checkbox"/> BS	<input type="checkbox"/> ALV	<input type="checkbox"/> HW	Volgnr. <i>0001269</i>	
<input type="checkbox"/> FAC	<input type="checkbox"/> COM	<input type="checkbox"/> DIR	<input type="checkbox"/> CIA		
<input type="checkbox"/> P&O	<input type="checkbox"/> CIP	<input type="checkbox"/> BC			

BOUWVERGUNNING.

- Vinden er voor de te vestigen/te wijzigen bedrijfsactiviteiten ook bouwactiviteiten plaats?
- totale nieuwbouw ja nee
 - verbouwing, waarbij:
 - een wijziging wordt aangebracht aan een pand dat bescherming geniet als rijks- of gemeentelijk monument ja nee
 - een uitwendige verandering plaatsvindt aan een pand in het beschermd stadsgezicht ja nee
 - de draagconstructie van het pand/bouwwerk wordt gewijzigd ja nee
 - het bebouwd oppervlak wordt uitgebreid ja nee
 - het gebruik wordt gewijzigd (zie toelichting onder 1) ja nee

*D.19 melding is
reeds gedaan zie
DO 003305*

tijdelijk harkoel/hartine

LOZINGSGEGEVENS.

- Vindt er lozing plaats van:
- huishoudelijk afvalwater
 - bedrijfsafvalwater
 - geen lozing
- Vindt de lozing plaats op:
- gemeentelijk riool
 - oppervlaktewater
 - anders, nl.

MILIEUVERGUNNING.

- Is er op de lokatie al een milieuvergunning van kracht? (zie toelichting onder 2)
- ja, nl.
 - nee
 - onbekend
- Heeft u een detailhandel in de zin van artikel 3 van de Vestigingswet detailhandel? (zie toelichting onder 3)
- ja
 - nee
 - onbekend

Valt de inrichting onder een AMvB ex artikel 8.40 van de Wet milieubeheer (voorheen artikel 2a van de Hinderwet)? (zie toelichting onder 4)

- ja, nl.
- nee
- onbekend

?

Wilt u hieronder een omschrijving van de aard van de inrichting geven, bijvoorbeeld een machinale houtbewerkingeninrichting, een herstellinrichting voor motorvoertuigen, een broodbakkerij enz. (zie toelichting onder 5)

?

Hieronder volgt een lijst met categorieën van activiteiten. Wilt u aangeven welke categorie of categorieën van toepassing zijn op de activiteiten die u verricht of wilt gaan verrichten. Het is mogelijk dat u meerdere categorieën moet aankruisen. Loopt u dan ook de lijst volledig door.

Categorie I.

- a. elektromotoren aanwezig. (gezamenlijk) vermogen groter dan 1,5 KW (niet meerekenen elektromotoren met vermogen gelijk of kleiner dan 0,25 KW).
- b. verbrandingsmotoren aanwezig. (gezamenlijk) vermogen groter dan 1,5 KW (niet meerekenen verbrandingsmotoren met vermogen gelijk of kleiner dan 0,25 KW).
- c. installaties met thermisch vermogen groter dan 130 KW.
Niet meerekenen onder a t/m c tijdelijke motoren of stookinstallaties, elektromotoren van personeelsliften, bruggen, viadukten, verkeerstunnels en beweegbare waterkeringen.

Categorie II.

Als een of meer van de hieronder genoemde stoffen in de inrichting wordt vervaardigd, bewerkt, verpakt of herverpakt, opgeslagen of overgeslagen, kruist u deze dan aan en geeft u aan om welke stoffen en welke hoeveelheden het gaat en hoe m.n. de opslag plaatsvindt.

- a. gassen of gasmengsels, al dan niet in samengeperste tot vloeistofverdichte of onder druk in vloeistof opgeloste toestand.
- b. ontplofbare stoffen, preparaten of produkten ingedeeld in de internationale gevarenklasse 1. (zie toelichting onder 6)
- c. chemicaliën, cosmetische of farmaceutische produkten, geurstoffen of smaakstoffen, kunststoffen op basis van elastomeren.
- d. licht ontvlambare, ontvlambare of brandbare vloeistoffen.
- e. harsen, dierlijke of plantaardige oliën of vetten.
- f. huishoudelijke afvalstoffen, bedrijfsafvalstoffen, afvalwater.
- g. dierlijke of overige organische meststoffen.
- h. bestrijdingsmiddelen of anorganische nitraathoudende meststoffen.
- i. ertsen, mineralen of derivaten van ertsen of mineralen, steenkool, stukgoederen.

Soort stof

Hoeveelheid

Opslag

-
-
-
-
-
-
-
-
-
-

Stadsontwikkeling

Fax

Aan Milieudienst Zuid-Holland-Zuid

ter attentie van [REDACTED]

Fax 078- 648 0501

Van [REDACTED]

Onderwerp coördinatie

Aantal pagina's 3

Bezoekadres
Spulboulevard 300
3311 GR Dordrecht

Telefoon (078) 639 68 35
Fax (078) 639 64 24

Datum

Ons kenmerk @@@@-@@@

Uw kenmerk .

TELEFAX-BERICHT



Postadres Postbus 550
3300 AN Dordrecht
Kantoor Weizigtweg 33 Telefoon 078 - 648 05 00 Bank 44.38.80.794
3314 JJ Dordrecht Fax 078 - 648 05 01 Giro 2974547

Indien u niet het juiste aantal pagina's heeft ontvangen, belt u ons dan even op !

AANTAL PAGINA'S (INCL. VOORPAGINA) : 1
DATUM : 28 februari 2000
BESTEMD VOOR : DSO, bouw- en woningtoezicht
T.A.V. :
PLAATS : DORDRECHT
TELEFAX-NUMMER : 078 - 639 64 24
ONS KENMERK : B.0001269
DIT TELEFAX-BERICHT IS AFKOMSTIG VAN :
afd. Control, bur. facilitaire dien-
sten
Bevestiging van dit bericht per post volgt : NEE

ONDERWERP / TOELICHTING:

Coördinatie-regeling bouw-/milieuvergunning:

<u>form.nr.</u>	<u>dossiernr.</u>	<u>naam</u>	<u>coördinatie</u>
4673	DO 2898	Kon. Wegenbouw Stenin Kilkade 18	nee, melding 8.19

met vriendelijke groet,

X

Nummer : 4673

Dossiernummer : DO 2898
Gemeente : DO
Naam : Kon. Wegenbouw Stenin
Adres : Kilkade 18 Dordrecht
Postadres : Beneluxlaan 9 Utrecht
Opmerking : In behandeling bij [REDACTED]
Opmerking : Is door middel van 8.19 Melding afgewerk
Opmerking :
Opmerking :

Datum ontvangst : 22-02-2000
Naar Procedures :
Beoordeling Procedures : 28-02-2000
Wm - vergunning : N

Naar Toezicht : 22-02-2000
Kennisgevings formulier verzonden :
Kennisgevings formulier ontvangen :
Beoordeling Toezicht :
Algemene Maatregel van Bestuur :

Beoordeling Gemeente : 22-02-2000
Bouwvergunning : J

K



* 3 L 0 1 4 6 8 0 4 *

Vandervelde Protection bv

loodstraat 44 - 2718 RW Zoetermeer
 postbus : 687- 2700 AR Zoetermeer
 telefoon : 079 - 611308
 telex : 31753
 fax : 079 - 611278

RAPPORT KATHODISCHE BESCHERMING



Datum: 27-11-91

Oprachtgever:

Plaats van de inrichting:

VOLKER STEVIN MATERIEEL
 INDUSTRIEWEG 4
 3351 LB RAFFENDRECHT

KONINKLIJKE WEGENBOW STEVIN
 MILKADE
 DORDRECHT

meetjaar	meetdatum	meettechnicus	projectnr.			
1991	19-11-91	[REDACTED]	4179001			
datum opdracht	kenmerk opdracht					
galvanische anoden: MBN. 1X10KG			gelijkrichter:			
instelling van de gelijkrichter:		amp	volt			
tank / mp nr.	inhoud in liters / lengte in meters	soort product / omschrijving	Metaal-electrolyet potentiaal in -mV		stroomsterkte in mA	opmerkingen (zie achterzijde)
			aan	uit		
1 2	40 MTR.	GASLEIDING - DIAM. 4"	1445 1435	930	0,2	

De werking van de KB-installatie is: -- in orde bevonden.

c.c.

Opmerking:

Rapport Nr: 91/07223



VOLKER STEVIN MATERIEEL BV
Vestiging 't Harde
14 augustus 1991

Lijst van uitgevoerde werkzaamheden t.b.v. temperatuur- en gewichtsregistratie en branderapparatuur.

Datum: 11-09-1991 INSTALLATIE: 685 STANDPLAATS: Dordrecht

- Schrijver 0 - Merk Erni
 0 - Geen werkzaamheden uitgevoerd.

- Erni kast 0 - Geen werkzaamheden uitgevoerd.

- Temperaturen 0 - Temperaturen gecontroleerd.
 0 - Temperaturen van PT-100 elementen gecontroleerd.
 0 - Pyrometer interface gecontroleerd en afgesteld.
 0 - Pyrometer onder buffer schoongemaakt, gecontroleerd en afgesteld.
 0 - Temperatuur begrenzer pyrometers gecontroleerd en afgesteld.
 0 - Aanwijsinstrument pyrometer asfalt temperatuur gecontroleerd.
 0 - Temperatuurlijst opgesteld.

- Gewichten 0 - Gewichten gecontroleerd op registratie.
 0 - De weegbanden zijn1991 gecontroleerd en gecalibreerd door
 door VSM Dordrecht.

- Branders 0 - Controlemeting aan brander droogtrommel WA uitgevoerd. Datum: 11-09-1991
 0 - Controlemeting aan brander olieverhitter uitgevoerd. Datum: 11-09-1991
 0 - zie controlerapporten.
 0 - Controlemeting aan brander kleef tank uitgevoerd. Datum: 11-09-1991

X

CONTROLE RAPPORT BRANDER:	DROOGTROMMEL		VOLKER STEVIN MATERIEEL BV VESTIGING 't HARDE DATUM: 29-09-1991		
INSTALLATIE:	685				
STANDPLAATS:	DORDRECHT				
MEETPLAATS:					
MEET DATUM:	11-09-1991	11-09-1991			
METING NR.	1	1			
SONOX					
BRANDSTOF:	AARDGAS	AARDGAS			
REFERENTIE %	---	03			
CO 0 - 2,000 %	0.44	0.43			
O2 0 - 25 %	8.2	7.3			
GI 0 - 20	0.6	0.5			
T abs C	147	153			
NO PPM	65.3	71			
NO2 PPM	0	0			
NOX mg/m3	133	196			
NOX g/GJ	39	45			
0 - 12 %	7.2	7.8			
RENDEMENT 0 - 100 %	83.2	83.3			
OMGEVINGSTEMPERATUUR C	19	19			
LUCHTFACTOR	1.6	1.5			
SO2 PPM	0	0			
SO2 mg/m3	0	0			
SO2 g/GJ	0	0			
COMMANDORUIMTE					
BRANDERSTAND %	75	75			
ONDERDRUK mm WK	3	3			
ROOKGASTEMPERATUUR C	180	180			
ASFALTTEMPERATUUR C	180	180			

INSTALLATIE					
BRANDSTOF M3/Ltr./uur					
SOORT ASFALT	grindzand	+ 45 % PR			
CODE					
WEER	droog	droog			
FILTERWEERSTAND	85	85			
T-ROOKGAS C NAFILTER	150	150			
PRODUKTIE T/M	120	120			
MF 3	nafilter	nafilter			

CONTROLE RAPPORT BRANDER:	OLIEVERHITTER		VOLKER STEVIN MATERIEEL BV VESTIGING 't HARDE DATUM: 29-09-1991		
INSTALLATIE:	685				
STANDPLAATS:	DORDRECHT				
MEETPLAATS:					
MEET DATUM:	11-09-1991	11-09-1991			
METING NR.	1	1			
SONOX					
BRANDSTOF:	AARDGAS	AARDGAS			
O ₂ REFERENTIE %	---	03			
CO 0 - 2,000 %	0	0			
O ₂ 0 - 25 %	6.2	6.1			
GI 0 - 20	0	0			
T abs C	292	292			
NO PPM	4.3	4.8			
NO ₂ PPM	0	2.1			
NOX mg/m ³	79	104			
NOX g/GJ	17	26			
α 0 - 12 %	7.1	7.1			
RENDEMENT 0 - 100 %	77.9	77.9			
OMGEVINGSTEMPERATUUR C	21	21			
LUCHTFACTOR	2.1	2.1			
SO ₂ PPM	0	0			
SO ₂ mg/m ³	0	0			
SO ₂ g/GJ	0	0			

INSTALLATIE					
BRANDERSTAND ‡					
ONDERDRUK mm WK					
ROOKGASTEMPERATUUR C					
T-KLEEF C					
BRANDSTOF M3/Ltr./uur					
OPMERKINGEN					
OLIEDRUK BAR	10				
VACUUM BAR	0				

CONTROLE RAPPORT BRANDER:	KLEEF TANK		VOLKER STEVIN MATERIEEL BV VESTIGING 't HARDE DATUM: 29-09-1991		
INSTALLATIE:	685				
STANDPLAATS:	DORDRECHT				
MEETPLAATS:					
MEET DATUM:	11-09-1991	11-09-1991			
METING NR.	1	1			
SONOX					
BRANDSTOF:	HBO 1	HBO 1			
2 - REFERENTIE %	---	03			
CO 0 - 2,000 %	0	0			
O2 0 - 25 %	4.7	4.7			
GI 0 - 20	0	0			
T abs C	160	161			
NO PPM	47.1	53.1			
NO2 PPM	1.4	0			
NOX mg/m3	100	131			
NOX g/GJ	30	34			
CO2 0 - 12 %	11.4	11.4			
RENDEMENT 0 - 100 %	87.4	87.4			
OMGEVINGSTEMPERatuur C	17	17			
LUCHTFACTOR	1.3	1.3			
S02 PPM	0	0			
S02 mg/m3	0	0			
S02 g/GJ	0	0			

INSTALLATIE					
BRANDERSTAND & LUCHTKLEP	34				
ONDERDRUK IN WK					
KLEEFTEMPERATUUR C					
OLIETEMPORATUUR C					
BRANDSTOF H3/Ltr./uur					
OPMERKINGEN					

Mee't jegen ons asfalt trommel op gas

St.servomot.	%	80	70	65						70	80	75					
Verbruik (omgerekend)		1141	988	970						988	1115	1020					M ³
Gasdr. bij gasmeter		3	3	3						3	3	3					Bar
Gasdr. branderkop		5.5	5.1	4.8						4.5	6.2	4.8					mm bar
CO ₂		8.1	7.5	8.2						6.3	5.9	7.2					%
O ₂		6.4	7	6.2						9.5	10	7.2					%
CO		0	0							0	0	0					%
Afgastemp.		170	170	155						170	170	170					°C
Mat. temp		165	170	160						160	165	160					°C
Temp.vòòr filter		170	170	175						175	180	175					°C
Onderdr.trommel		0.5	0.5	0.5						0.5	0.5	0.5					mm
Vochtgehalte																	%
Mat.hoeveelheid		± 136	ton							± 136	ton						Ton
Soort mat.		grind / sand	8/16							P R	P R	4/12					
Luchtdr.voor kleppen		64	65	66						65	62	64					mm bar
Luchtdr. brander huis		12	9.5	8						8.6	7.9	8					mm bar

Opn.
 Brandertype: Dornli 1 B 133 P C 411
 Cap.trommel: Dornli 170 Ton
 Opm.



Datum: 4-3-91

Opslag Spaarndam

monteur

Project H.C.D. Dordrecht

werkbon 14098

Ketelmerk	Ammann		Type	HEB 200	KW	232
Brandermerk	Oerfli		Type	OE3 UC 22	No	S 73034
Branderstand		Laag		Hoog		%
	O2	7.7		5		%
	CO2	7.4		0.8		%
	CO	/		/		%
Afgastemperatuur		313		350		OC
Temp.verbr. lucht		11		11		OC
Temp. olie/water		180		180		OC
Gasvoordruk bedrijf		2.5		2.4		ato/m.bar
Gasdruk naregelaar		11.0		11.1		m.bar
Gasdruk brander		0.3		2.1		m.bar
Luchtdruk ventilator		14		15		m.bar
Luchtdruk bedrijf		14		15		m.bar
Luchtdruk slak.huis		/		/		m.bar
Vuurhaard druk/trek		0		0		m.bar
Brandstofwaarde		0.0		0.0		KW
Gasverbruik		13.7		27.7		M ³ /h
Bruto belasting		120.56		243.76		KW
Verlies stookwaarde		25.4		25.3		%
Netto belasting		89.94		102.09		KW
Afstelling lucht LD ²		10				m.bar
Afstelling gas LD ¹		11				m.bar
Hoge gasdruk HD		0.5				m.bar
	HD ¹	/				m.bar
Voorspoeltijd		60				sec.
Ontstekingstijd		3				sec.
Overbruggingstijd						sec.
Ionisatie						UA
Aansteekgas		/				UA
Hoofdvlam						Ua

Opmerkingen: Vuurgang ketel was [redacted] omdat de brander lucht kleppen versuurd zijn lucht kleppen gereinigd en gesteld.

Opslag Spaarndam

Project A.C.D. Dordrecht

Datum: 27-3-91

monteur 122 M. H. H. H.

werkbou

Ketelmerk	Behume Tank	Type	KW
Brandermerk	Monorib	Type 61	No
Branderstand			%
02	6,7		%
CO2	10,5		%
CO	0		%
Afgasttemperatuur	205		OC
Temp. verbr. lucht	20		OC
Temp. olie/water	30		OC
G voordruk bedrijf			ato/m.bar
Gasdruk naregelaar			m.bar
Gasdruk brander nozzle	2,50 ^w		m.bar
htdruk ventilator			m.bar
Luchtdruk bedrijf			m.bar
Luchtdruk slak.huis			m.bar
Vuurhaard druk/trek	0		m.bar
Brandstofwaarde	11,9		KW
Gasverbruik	9,4		M ³ /h
Bruto belasting	11,2		KW
Verlies stookwaarde	14,6		%
Netto belasting	9,5		KW
Afstelling lucht LD ²			m.bar
Afstelling gas LD ¹			m.bar
Hoge gasdruk HD			m.bar
HD ¹			m.bar
Voorspoeltijd			sec.
Ontstekingstijd			sec.
Overbruggingstijd			sec.
Ionisatie			UA
Aansteekgas			UA
Hoofdvlam			Ua

Opmerkingen:

pslagplaats:

spaandam -

WERKBON 14898

<input type="checkbox"/> garantie	firmanaam: <i>A.C.D. doorrecht</i>
<input type="checkbox"/> schade	adres:
<input type="checkbox"/> overig	werknummer:
machine / type:	plaats: <i>Dordrecht</i>
serienr.: kodenr.:	kontaktpersoon:
km/urenstand:	bonnummer:

▼ omschrijving werkzaamheden:	datum	naam monteur	uren	kilometers
<i>fronmel brander gereinigd en nagesien. lucht klep motor gereinigd en afgesteld. potmeter nagesien en bij gesteld. gas afslag vernieuwd deze werkte niet meer nu 100 thermische olie gas brander nagesien. lucht kleppen zaten vast brander was sterk versuimd en de vuer gang van de ketel is beroed. Brander gereinigd en op nieuw afgeregeld. zie meetrapport De monarch olie brander gereinigd olie filters en nozzel. brande was sterk versuimd</i>				

▲ materialen, onderdelen e.d.	best. bonnr.	aantal	eenheden	enh. prijs	bedrag
voor akkoord opdrachtgever:	IN TE VULLEN DOOR ADMINISTRATIE:				
naam:	totaal bedrag materialen, onderdelen				f
tel.:	uren			f	f
handtekening:	uren			f	f
gezien chef: datum:	overuren			f	f
initialen:	kilometers			f	f
paraaf:					
opgemaakt door:	totaal bedrag, excl. B.T.W.			f	f

070 511731 mario montanus



b. v. ermaf - postbus 91250 - 3007 mg rotterdam

VOLKER STEVIN
MATERIEEL
LAGEDIJK 14
2064 KW SPAARNDAM

VOLKER STEVIN
MATERIEEL
LAGEDIJK 14
2064 KW SPAARNDAM

LOLT

faktuur

deb. nr. fakt. nr. fakt. datum
1022195 001257 05.03.91 1

ons order nr. : 402591
uw order nr. : 063521
besteldatum : 28.02.91
verzonden per : AFGEHAALD
levering : FRANKO

artikelnr.	omschrijving	prijs	per	aantal	
RB86359161	VEILIGH. AFSLAGKLEP VSAV 100 F 40	2697,00	1	1	269



080391 402591 7/2

6330 0100 025 004

2697 =

12003

12003

B.T.W.	18,50	X	2697,
			498,
FAKTUURTOTAAL		HFL	3195,

betaling binnen 14 dagen netto

onder vermelding van:

1622195 0012

Op alle aanbiedingen tot en overeenkomsten inzake door ons te verrichten leveringen en/of diensten zijn toepasselijk de Algemene Leveringsvoorwaarden voor de Metaal- en Elektrotechnische Industrie, uitgegeven door ons de E. M. E. te 's Gravenhage en op 5.1.1970 gedeponeerd ter Griffie van de Arrondissementsrechtbank te 's Gravenhage. Een exemplaar van deze voorwaarden u op aanvraag toegezonden.



VOLKER STEVIN MATERIEEL BV
VESTIGING 't HARDE
DATUM 15-04-1991

UITGEVOERDE WERKZAAMHEDEN GEWICHTS-, TEMPERATUURREGISTRATIE EN
BRANDERAPPARATUUR.

INSTALLATIE: 685
STANDPLAATS: DORDRECHT
UITVOERINGSDATUM: 02-05-1990

=====

- ERNIE KAST: - Geen werkzaamheden uitgevoerd.
- TEMPERATUREN: - Pyrometer asfalt temperatuur gecalibreerd en afgesteld.
 - Temperatuurregelaars van bitumentanks gecalibreerd en afgesteld.
Regelaar van tank 2 week 10°C af, deze bijgesteld.
 - De temperaturen op de registratie geven waarschijnlijk de gemiddelde temperatuur aan over een bepaalde periode. Deze wijken af van de temperaturen op de regelaars.
 - De geregistreerde asfalttemperatuur komt wel overeen met de werkelijkheid.
 - De omvormer van asfalttemperatuur is door V.S.M. Papendrecht gecorrigeerd tijdens de winterrevisie.
 - Opmerking: van de temperatuurregistratie is niet bekend of deze aktuele of gemiddelde waarden registreert.
- GEWICHTEN: - De weegbanden zijn gedurende de winterrevisie 89/90 door V.S.M. Papendrecht gecalibreerd.
- BRANDERS: - Controlemetingen aan branders droogtrommel, olieverhitter en kleeftank uitgevoerd, zie controle rapporten.
 - Van de brander droogtrommel zijn de eindschakelaars afgesteld.
 - Van de olieverhitter is geen stookrapport gemaakt, daar het co-percentage te hoog was.
 - In overleg met de molenbaas is afgesproken dat hij dit zal opnemen met V.S.M. Papendrecht, in verband met onderhoudskontraakt branders.
 - Brander kleeftank schoongemaakt.



INSTALLATIE: DORDRECHT

NR: 685

MEETDATUM | 02-05-90 | 07-12-89 | 07-12-89 |

RENDOMETER
BRANDSTOF: | AARDGAS | AARDGAS 2 | AARDGAS 2 |

RENDEMENT 0-100 %	81,7	79,8	80,1
CO 0- 2 %	0,512	0,002	0,006
GI 0- 20	7,7	0	0
O2 0- 25 %	8,7	9,9	9,0
CO2 0- 12 %	6,8	6,1	6,7
T diff. 0-600 oC	145	169	174
T abs. 0-700 oC	176	187	189

COMMANDORUIMTE

BRANDERSTAND 0-100 %	60	100	100
ONDERDRUK mmWK	4	4	4
ROOKGASTEMPERATUUR oC	170	185	183
MINERAALTEMPERATUUR oC	180	145	141

INSTALLATIE

BRANDSTOF m3/uur	1000	1220	1225
BRANDERVENTILATOR DRUK mmWK		160	160
MINERAALTEMPERATUUR METER oC	180	170	168
MINERAALTEMPERATUUR METING oC	180		



CONTROLE RAPPORT BRANDER OLIEVERHITTE

VOLKER STEVIN MATERIEEL BV

VESTIGING 't HARDE

DATUM: 15-04-1991

INSTALLATIE: DORDRECHT

NR: 685

MEETDATUM	02-05-90	07-12-89				
RENDOMETER						
BRANDSTOF:	AARDGAS	AARDGAS 2				
RENDEMENT 0-100 %	niet te	Te hoge				
CO 0-2 %	meten	CO perc.				
GI 0-20	daar co-p	in afgas				
O2 0-25 %	boven 2%	sen daar				
CO2 0-12 %	lag	door niet				
T diff. 0-600 oC		te meten				
T abs. 0-700 oC						

CONTROLE RAPPORT BRANDER KLEEF TANK

VOLKER STEVIN MATERIEEL BV

VESTIGING 't HARDE

DATUM: 25-06-90

INSTALLATIE: DORDRECHT

NR: 685

MEETDATUM	02-05-90	07-12-89				
RENDOMETER						
BRANDSTOF:	HBO 1	HBO 1				
RENDEMENT 0-100 %	91,2	78,8				
CO 0-2 %	0	0,016				
GI 0-20	0	1,8				
O2 0-25 %	2,4	13,6				
CO2 0-12 %	13,1	102				
T diff. 0-600 oC	76	124				
T abs. 0-700 oC	103					
TEMPERATUUR KLEEF °C	28					

Vandervelde Protection bv

loodstraat 44 - 2718 RW [REDACTED]
postbus : 687- 2700 AR Zoetermeer
telefoon : 079 - 611308
telex : 31753
fax : 079 - 611278

RAPPORT KATHODISCHE BESCHERMING



Datum: 08-02-91

Opdrachtgever:

VOLKER STEVIN MATERIEEL
INDUSTRIEWEG 4
3351 LB PAFENDRECHT

Plaats van de inrichting:

KONINKLIJKE WEGENBOUW STEVIN
KILKADE
DORDRECHT

meetjaar 1990	meetdatum 08-01-91	meettechnicus [REDACTED]	projectnr. 4179001			
datum opdracht	kenmerk opdracht					
galvanische anoden: MGN.1X10KG		gelijkrichter:				
instelling van de gelijkrichter:		amp:	volt:			
tank / mp nr.	inhoud in liters / lengte in meters	soort product / omschrijving	Metaal-electrolyet potentiaal in -mV		stroomsterkte in mA	opmerkingen (zie achterzijde)
			aan	uit		
1 2	40 MTR.	GASLEIDING - DIAM. 4"	1465 1480	1060 1060	0,02	

De werking van de KB-installatie is: -- in orde bevonden.

Opmerking:

c.c.

Rapport Nr: 91/04416

UITGEVOERDE WERKZAAMHEDEN GEWICHTS- EN TEMPEP TUURREGISTRATIE EN BRANDERAPPARATUUR

INSTALLATIE: 685

STANDPLAATS: DORDRECHT

VOLKER STEVIN MATERIEEL BV
VESTIGING 't HARDE
DATUM 22-02-90

UITVOERINGSdatum: 07-12-89

- GEWICHTEN: - 4 x PER JAAR GECONTROLEERD DOOR VSM-PAPENDRECHT.

- TEMPERATUREN: - TEMPERATUREN GECONTROLEERD.
- PYROMETER ONDER STORTBUNKER ASFALT WEEK +/- 35oC AF.
- PYROMETER OP ZICH GECONTROLEERD EN GEEN DEFECT GECONSTATEERD.
WAARSCHIJNLIJK IS PRINTPLAAT IN COMPUTER ONVORMER DEFECT.
WORDT IN OVERLEG MET DE MOLENBAAS ZO SPOEDIG MOGELIJK GEREPAAREERD
DOOR VSM PAPENDRECHT.

- BRANDERS: - RENDEMENTSMETINGEN AAN BRANDER TROMMEL, OLIEVERHITTER EN KLEEFSTANK UITGEVOERD,
ZIE CONTROLERAPPORTEN.
- OLIEVERHITTER WAS NIET TE METEN DAAR HET C.O. % BOVEN DE 2% WAS.
(WAT NIET TOELAATBAAR IS)

CONTROLE RAPPORT BRANDER DROOGTROMMEL

VOLKER STEVIN MATERIEEL BV

VESTIGING 't HARDE

DATUM 22-02-90

INSTALLATIE: DORDRECHT

NR: 685

MEETDATUM		07-12-89	07-12-89			
RENDOMETER						
BRANDSTOF:		AARDGAS 2	AARDGAS 2			
RENDEMENT	0-100 %	79,3	80,1			
CO	0- 2 %	0,002	0,006			
GI	0- 20	0	0			
O2	0- 25 %	9,9	9,0			
CO2	0- 12 %	6,1	6,7			
T diff.	0-600 oC	169	174			
T abs.	0-700 oC	187	189			
COMMANDORUIMTE						
BRANDERSTAND	0-100 %	100	100			
ONDERDRUK	mmWK	4	4			
ROOKGASTEMPERATUUR	oC	185	180			
MINERAALTEMPERATUUR	oC	145	141			
INSTALLATIE						
BRANDSTOF	m3/uur	1220	1225			
BRANDERVENTILATOR DRUK	mmWK	160	160			
MINERAALTEMPERATUUR METER	oC	170	168			
MINERAALTEMPERATUUR METING	oC					

CONTROLE RAPPORT BRANDER OLIEVERHITTER

VOLKER STEVIN MATERIEEL BV

VESTIGING 't HARDE

DATUM 22-02-90

INSTALLATIE: DORDRECHT

NR: 685

MEETDATUM	07-12-89				
RENDOMETER BRANDSTOF:	AARDGAS 2				
RENDEMENT 0-100 %	Te hoge				
CO 0- 2 %	CO perc.				
GI 0- 20	in afgas-				
O2 0- 25 %	sen daar-				
CO2 0- 12 %	door niet				
T diff. 0-600 oC	te meten				
T abs. 0-700 oC					

CONTROLE RAPPORT BRANDER KLEEFSTANK

VOLKER STEVIN MATERIEEL BV

VESTIGING 't HARDE

DATUM 22-02-90

INSTALLATIE: DORDRECHT

NR: 685

MEETDATUM	07-12-89				
RENDOMETER BRANDSTOF:	HBO 1				
RENDEMENT 0-100 %	78,8				
CO 0- 2 %	0,016				
GI 0- 20	1,8				
O2 0- 25 %	13,6				
CO2 0- 12 %	102				
T diff. 0-600 oC	124				
T abs. 0-700 oC					

loodstraat 44 - 2718 RW Zoetermeer
 postbus : 687- 2700 AR Zoetermeer
 telefoon : 079 - 611308
 telex : 31753
 fax : 079 - 611278

RAPPORT
KATHODISCHE BESCHERMING



Datum: 09-08-90

Opdrachtgever:

Plaats van de inrichting:

VOLKER STEVIN MATERIEEL
 INDUSTRIEWEG 4
 3351 LB PAPENDRECHT

KONINKLIJKE WEGENBOUW STEVIN
 KILKADE
 DORDRECHT

meetjaar	meetdatum	meettechnicus	projectnr.			
1990	03-08-90	[REDACTED]	4179001			
datum opdracht		kenmerk opdracht				
galvanische anoden: MGN.1X10KG			gelijkrichter:			
instelling van de gelijkrichter:		amp:	volt:			
tank / mp nr.	inhoud in liters / lengte in meters	soort product / omschrijving	Metaal-electrolyet potentiaal in -mV		stroomsterkte in mA	opmerkingen (zie achterzijde)
			aan	uit		
1 2	40 MTR.	GASLEIDING - DIAM. 4"	1435 1410	910 900	0.02	

De werking van de KB-installatie is: -- in orde bevonden.

Opmerking:

C.C.

Rapport Nr: 90/02910



Vandervelde Protection bv

frijdastraat 11 - 2288 ex rijswijk (zh) holland
postbus : 655 - 2280 ar rijswijk (zh) holland
telefoon : 070 - (3) 906350
telex : 31753
telegram: catholic - rijswijk (zh)
fax : (070) - (3) 996942

RAPPORT KATHODISCHE BESCHERMING

Datum: 16-01-90

Opdrachtgever:

Plaats van de inrichting:

VOLKER STEVIN MATERIEEL
INDUSTRIEWEG 4
3351 LB PAPENDRECHT

KONINKLIJKE WEGENBOUW STEVIN
KILKADE
DORDRECHT

meetjaar 1989	meetdatum 10-01-90	meettechnicus [REDACTED]	projectnr. 4179001			
datum opdracht	kenmerk opdracht					
galvanische anoden: MGN.1X10KG		gelijkrichter:				
instelling van de gelijkrichter:		amp	volt			
tank / mp nr.	inhoud in liters / lengte in meters	soort product / omschrijving	Metaal-electrolyet potentiaal in -mV		stroomsterkte in mA	opmerkingen (zie achterzijde)
			aan	uit		
1 2	40 MTR.	GASLEIDING - DIAM. 4"	1510 1470	1260 1220	3	

De werking van de KB-installatie is: -- in orde bevonden.

c.c.

Opmerking:

Rapport Nr: 90/01210

STAMAT B.V.

fondsweg 15 - 8171 NT Vaassen
 bus 116 - 8170 AC Vaassen
 telefoon 05788 - 4949; Telex 49471
 fax 05788 - 2878

afd. Service

Rapport no. 28443 d.d. 28-02-1989

Project Asf.cent., Dordrecht

Monteur XXXXXXXXXX

	Ketel I			Ketel II			Ketel III			
	Laag	midden	hoog	Laag	midden	hoog	Laag	midden	hoog	
merk en type	Amman HG 200									
l capaciteit	232									kW
der type en no.	OE-3 UG2Z / S 73034									
	8			9,4						%
	0			0						%
index										Bach. schaal
p. rookgassen	246			266						°C
ip rbr. lucht				5						°C
o. w o. w olie				180						°C
mdruk										Kg/cm ²
dstofverbruik	12			30						kg/h - m ³ /h
</ Trek vuurhaard										mbar
</ Trek na ketel										mbar
rdruk rust				35						mbar
rdruk bedrijf	28			23						mbar
< na regelaar										mbar
nderdruk	0,6			2,3						mbar
stuiwer										U.S. gallon
stuiwingsdruk										bar
ndstofsoort	A25									
o' rde				8,8						kW
o' k belasting	105,6			264						kW
liezen stookwaarde	14,2			13						%
tig effect stookw.	85,8			87						%
to ketelbelasting	90,6			229,7						kW
nsteek belasting										kW
chtdruk bedrijf										mbar
chtdruk voorspoel.	14			13						mbar
stelling LD ₂				10						mbar
stelling LD										mbar
stelling LD'				11						mbar
stelling HD										mbar
voorspoeltijd				60						sec.
itstekingstijd				3						sec.
verbruggingstijd										sec.
nisatie										





Reg. A nr. 459-1989

Hvds

28 SEP. 1989

BOUWVERGUNNING

DO

2899

BURGEMEESTER en WETHOUDERS van DORDRECHT

gezien het op 13 december 1989 ingekomen verzoek van Servicestation "Dokweg", Dokweg 19A, 3316 AD Dordrecht en de daarbij overgelegde bescheiden, waarbij vergunning wordt gevraagd voor het vernieuwen van het benzinstation op het perceel aan de Dokweg 19A, alhier, kadastraal bekend gemeente Dordrecht, sectie D nr. 5868,

gelet op,

de Woningwet en de Bouwverordening;

overwegende:

dat het bouwplan in overeenstemming is met het op grond van artikel 10 van de Overgangswet Ruimtelijke Ordening en Volkshuisvesting als bestemmingsplan aan te merken "Algemeen Plan van uitbreiding der gemeente Dordrecht";

Besluiten:

behoudens de rechten van derden,

- I. de gevraagde vergunning te verlenen overeenkomstig de bij deze beschikking behorende en als zodanig gewaarmerkte tekening(en) c.a.;
- II. Te bepalen dat moet worden voldaan aan de hierna genoemde en/of op de gewaarmerkte tekening(en) aangegeven nadere eisen, nader aangegeven in de volgende bepalingen van de bouwverordening:
 1. artikel 164, lid 2;
 - a. van de wanden in de verkoopruimte mag de bijdrage tot de brandvoortplanting niet meer bedragen dan klasse volgens NEN 3883;
 - b. wanden in de verkoopruimte mogen niet geheel of gedeeltelijk bestaan uit materiaal dat bij brand sterke rookontwikkeling of roetvorming veroorzaakt;
 2. artikel 186, lid 4;
 - a. van de plafonds in de verkoopruimte mag de bijdrage tot de brandvoortplanting niet meer bedragen dan klasse 2 volgens NEN 3883;
 3. artikel 254, lid 1;

X

- a. de brandblusmiddelen moeten zijn aangebracht zoals aangegeven op de gewaarmerkte tekening(en) en voldoen aan het gestelde in de bijlagen A 11 en A 12;
 4. artikel 254, lid 2;
 - a. de nood- en transparantverlichting moet voldoen aan het gestelde in bijlage A 13;
 - b. de noodverlichtingsarmaturen mogen worden uitgevoerd als nood-/waakverlichting;
- III. Aan deze vergunning de volgende voorwaarden te verbinden :
1. dat het bouwen/verbouwen moet geschieden overeenkomstig de bepalingen van de bouwverordening en de krachtens die verordening gestelde nadere regelen;
 2. dat de op de gewaarmerkte tekening(en) en/of in de berekeningen aangegeven aanwijzingen en/of correcties in acht dienen te worden genomen; de op tekening aangegeven symbolen zijn verklaard in bijlage A-01;
 3. dat met de werkzaamheden niet mag worden begonnen, alvorens vanwege ons het peil en de rooilijnen ter plaatse zijn aangegeven. Hiertoe dient men zich ten minste 8 dagen voor de aanvang van de werkzaamheden te wenden tot de afdeling Bouwtoezicht van de dienst Stadsontwikkeling, Spuiboulevard 300, telefoon 078-116585;
 4. dat de houder van de bouwvergunning kennis moet geven aan het Bouwtoezicht van de aanvang van de op bijlage A aangegeven werkzaamheden;
 5. dat de houder van de bouwvergunning ons college schriftelijk in kennis stelt van het gereed zijn voor ingebruikneming van het benzinestation;
dat het verboden is het benzinestation in gebruik te nemen of te geven voordat door of namens ons college een verklaring is afgegeven dat daartegen geen bezwaar bestaat;
 6. dat van de isolatiematerialen in wanden en vloerconstructies de bijdrage tot de brandvoortplanting, als bedoeld in NEN 3883, niet meer mag bedragen dan volgens klasse 2. Tevens mag het materiaal bij brand geen sterke rookontwikkeling of roetvorming veroorzaken;
- IV. Aanvrager te wijzen op het volgende:
1. de aanvrager van deze vergunning c.q. zijn gemachtigde kan binnen één maand nadat hem deze vergunning is uitgereikt tegen dit besluit in beroep gaan bij de gemeenteraad;
 2. in verband met de eisen, die krachtens de Veiligheidswet kunnen worden gesteld, is het raadzaam, alvorens tot uitvoering van het bouwplan over te gaan, u in verbinding te stellen met de Arbeidsinspectie, Van Vollenhovenstraat 12 te Rotterdam, telefoon 010-365066;

3. deze vergunning sluit niet in zich en loopt in geen enkel opzicht vooruit op de vereiste vergunning tot het maken en hebben van inritten ter plaatse. Ter zake dient aan afzonderlijke vergunningsaanvraag tot het college van burgemeester en wethouders te worden gericht. Inlichtingen hieromtrent kunnen worden verkregen bij de afdeling Beheer en Onderhoud Wegen van de dienst Openbare Werken, Hellingen 20, telefoon 078-116591;
4. deze vergunning sluit niet in zich en loopt in geen enkel opzicht vooruit op, de krachtens artikel 47, lid 1 van de Woningwet, vereiste vergunning voor het plaatsen van reclameborden en lichtreklames. Ter zake dient een afzonderlijke vergunningsaanvraag tot het college van Burgemeester en Wethouders te worden gericht. Hierover dient contact te worden opgenomen met het Bouwtoezicht, Spuiboulevard 300, telefoon 078-116581;
5. deze vergunning sluit niet in zich en loopt in geen enkel opzicht vooruit op de krachtens de Hinderwet vereiste vergunning voor het oprichten of uitbreiden van een inrichting, waarop de bepalingen van die wet van toepassing zijn. Ter zake moet een afzonderlijke aanvraag tot het college van Burgemeester en Wethouders worden gericht. Hiertoe dient contact te worden opgenomen met de Technische Milieudienst Drechtsteden, Bomkade 14, telefoon 078-142433;
6. deze vergunning sluit niet in zich en loopt in geen enkel opzicht vooruit op de krachtens de Lozingsverordening riolering vereiste vergunning voor het oprichten of uitbreiden van een inrichting, waarop de bepalingen van die verordening van toepassing zijn. Ter zake dient contact te worden opgenomen met [REDACTED] van de Dienst Openbare Werken, telefoon [REDACTED];
7. deze vergunning sluit niet in zich en loopt in geen enkel opzicht vooruit op de vereiste vergunning voor het graven in en het bouwen op of boven de dijk. Ter zake dient een afzonderlijk verzoek te worden ingediend bij het waterschap De Groote Waard, Groenmarkt 36, 3311 BE Dordrecht, [REDACTED], telefoon [REDACTED];
8. op 1 juli 1976 is in werking getreden de Wet Administratieve Rechtspraak Overheidsbeschikkingen. Deze wet houdt onder andere in dat derden bezwaar kunnen maken tegen de aan u verleende bouwvergunning. Op grond hiervan behouden wij ons alle rechten voor de bouwvergunning naar aanleiding van een bij ons krachtens bovengenoemde wet ingediend bezwaarschrift in te trekken;
9. de bouwvergunning kan worden ingetrokken:
als blijkt dat onjuiste of onvolledige gegevens zijn verstrekt;
als binnen 6 maanden na de datum waarop de vergunning is verleend geen aanvang is gemaakt met de bouwwerkzaamheden;
als de werkzaamheden langer dan 6 maanden zijn gestaakt en niet hervat;
als de houder of zijn rechtverkrijgende dit verzoekt;
10. voor nadere inlichtingen omtrent de uitvoering van de

werkzaamheden kunt u zich wenden tot de inspecteur van het
Bouwtoezicht, [REDACTED], telefoon [REDACTED];

Vamens het college van Burgemeester en wethouders
De directeur

Aldus opgemaakt te DORDRECHT, 19 september 1989

Burgemeester [REDACTED] oornoemd,
de secretari [REDACTED] ster,

([REDACTED])

LEGES F. 3003,=

De beschikking aan de aanvrager uitgereikt op: 25 september 1989

De directeur van de dienst, Stadsontwikkeling
voor deze [REDACTED]

N.B. Van de geheven leges wordt de helft terugbetaald indien
de bouwvergunning binnen twee maanden na de verlening
op verzoek van de vergunninghouder wordt ingetrokken en
op dat tijdstip van het verzoek nog niet met de
bouwwerkzaamheden is begonnen.

W.C.A.



* 3 L 0 1 4 6 8 0 5 *



West-zuid

SPOED

Milieudienst Z.H.Z.		DO 2898 02 FEB 1999	
Gebiedsteams		CC	
DO	DS	ALV	IVV
TRC	COM	DIR	CIA
PSQ	CIP	BC	
			Volgnr. 9900812

Koninklijke Wegenbouw Stevin bv
Lindelaan36
Postbus 158
3330 AD ZWIJNDRECHT

Tel: 078 - 6125888
Fax: 078 - 6127417

e-mail zwijndrecht@kws.nl**faxbericht**

Aan : Milieudienst ZuidHollandZuid	Datum : 2 februari 1999
T.a.v. : [REDACTED]	Aantal pagina's : 1
Faxnr. : [REDACTED]	(incl. voorblad)
Van : [REDACTED]	

Geachte [REDACTED],

Door middel van dit schrijven wil ik u op de hoogte stellen van het feit dat de KWS ZHZ te Dordrecht, gevestigd aan de Kilkade nr. 16, in overtreding is voor wat betreft het verkleinen van asfaltbrokken mbv een asfaltbreker op zijn terrein als voornoemd.

De KWS heeft ca. anderhalf jaar geleden, voor een zelfde feit, ontheffing aangevraagd en verkregen.

Door omstandigheden, welke nader onderzocht zullen worden, is het verkrijgen van een zelfde tijdelijke ontheffing nagelaten.

Met excuses voor de ontstane situatie verzoek ik u op korte termijn te reageren en mij mede te delen hoe met de huidige situatie om te gaan.

Tevens kan ik u mededelen dat wij, KWS te Dordrecht, een aanvraag zullen doen om jaarlijks toestemming te verkrijgen om ca. 10 dagen, op het eigen terrein, deze activiteit te mogen uitoefenen.

Hopend u hiermee voor dit moment voldoende te hebben geïnformeerd en uw berichtgeving op zeer korte termijn tegemoetziend, verblijf ik,

end

Districtsdirecteur KWS ZHZ

06-50226098

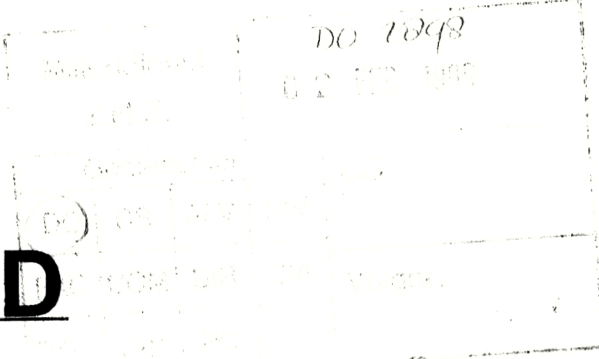

West-zuid

SPOED

Koninklijke Wegenbouw Stevin bv
Lindelaan36
Postbus 158
3330 AD ZWIJNDRECHT

Tel: 078 - 6125888
Fax: 078 - 6127417

e-mail zwijndrecht@kws.nl

faxbericht

Aan : Milieudienst ZuidHollandZuid	Datum : 2 februari 1999
T.a.v. : [REDACTED]	Aantal pagina's : 1
Faxnr. : [REDACTED]	(incl. voorblad)
Van : [REDACTED]	

Geachte [REDACTED],

Door middel van dit schrijven wil ik u op de hoogte stellen van het feit dat de KWS ZHZ te Dordrecht, gevestigd aan de Kilkade nr. 16, in overtreding is voor wat betreft het verkleinen van asfaltbrokken mbv een asfaltbreker op zijn terrein als voornoemd.

De KWS heeft ca. anderhalf jaar geleden, voor een zelfde feit, ontheffing aangevraagd en verkregen.

Door omstandigheden, welke nader onderzocht zullen worden, is het verkrijgen van een zelfde tijdelijke ontheffing nagelaten.

Met excuses voor de ontstane situatie verzoek ik u op korte termijn te reageren en mij mede te delen hoe met de huidige situatie om te gaan.

Tevens kan ik u mededelen dat wij, KWS te Dordrecht, een aanvraag zullen doen om jaarlijks toestemming te verkrijgen om ca. 10 dagen, op het eigen terrein, deze activiteit te mogen uitoefenen.

Hopend u hiermee voor dit moment voldoende te hebben geïnformeerd en uw berichtgeving op zeer korte termijn tegemoetziend, verblijf ik,

[REDACTED] end

Districtsdirecteur KWS ZHZ



* 3 L 0 1 4 6 8 0 6 *



PROVINCIALE WATERSTAAT ZUID-HOLLAND

Afdeling Milieu

PROVINCIEHUIS S-GRAVENHAGE
TEL. (070) 264111 TELEX 31088 odkzh nl

Bezoekrapport van: [redacted]...
d.d.: 13.november.1986

- Hinderwet
- Wet Geluidhinder
- Afvalstoffenwet

Gemeente

Contactpersoon: [redacted]

Inrichting

Adres: Baanhoekweg.....

Tel.: 078-166888(inrichting)..

Adres kenbaar Kilkade 14.... 3316 BC Dordrecht

Vergunninghouder: ~~Overslag- en Handels-~~Verleend d.d.: 04-10-'83 nr.
bedrijf "Julianahaven V.O.F."
078-182911/Kilkade

Reden bezoek:

- Voorbespreking
- Evaluatie
- Contrôle, periodiek/aspecten
- Incidenten/Klachten
- Overdracht.procedure

- Wel/Geen van belang zijnde afwijkingen van de vergunningsvoorschriften geconstateerd
- De inrichting is uitgebreid/gewijzigd
- Relaties met
- Vervolgbezoek d.d.

Opmerkingen: DO - 3229

- Overige aanwezigen:
- gemeente
 - bedrijf
 - district
 -

- Copieën:
- district
 - contactpersoon
 - coördinator WARM/contrôle
 -



DO

2898

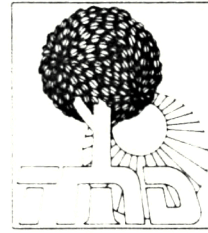

technische
milieudienst
drechtsteden

Aan Koninklijke Wegenbouw Stevin B.V.

Beneluxlaan 9

3527 HS UTRECHT

t.a.v. [REDACTED]

postadres: Postbus 550
3300 AN Dordrecht

kantoor : Bomkade 14
telefoon : (078) 14 24 33 tst. 279

fax : (078) 31 30 90

telex : 29156 tmd

bank : Amro-bank Dordrecht
rek.nr. 44.38.80.794

giro : 2974547

Behandeld door: [REDACTED]

uw brief van :

datum 20 juli 1988

uw kenmerk:

ons kenmerk: DO 84.2058.439

onderwerp :

Hinderwet
naleving vergunning
Kilkade 14, Dordrecht

UT 3761 [REDACTED]

Naar aanleiding van een inspectiebezoek van een ambtenaar van mijn dienst op 28 juni 1988 aan uw bedrijf, gevestigd op het perceel Kilkade 14 te Dordrecht, deel ik u het volgende mede.

Bij besluit van burgemeester en wethouders van Dordrecht d.d. 25 november 1986 is aan u een vergunning ingevolge de Hinderwet verleend voor de asfaltbereidings installatie c.a.

Tijdens bovengenoemd bezoek is komen vast te staan, dat een aantal voorschriften, verbonden aan de vergunning, niet wordt nageleefd.

Met name is geen uitvoering gegeven aan het gestelde in de volgende voorschriften:

A. OVERSLAG, OPSLAG EN TRANSPORT

5. De opslagvakken voor zand moeten zijn voorzien van een doelmatige sproei-installatie van voldoende bereik en capaciteit, om het opgeslagen zand te kunnen bevochtigen tijdens meteorologische omstandigheden dat gevaar bestaat voor verstuiving.

De sproei-installatie moet zodanig zijn geplaatst (afgesteld) dat buiten de inrichting hiervan geen hinder wordt ondervonden.

*KWS in orde, Julianahaven voor 7 juli '89 in orde
contact opnemen met Wks Brabant*

17-8-89 Sproei-installatie aanpak.

*groep met Brabant belt Wks zijn pompen
is (Wks Brabant) pomp op de plaats*

181322



B. DE DRUMMIXINSTALLATIE

2. De stofvanginstallatie moet zodanig zijn ontworpen en worden onderhouden dat de stofconcentratie in de afgevoerde gassen en dampen niet meer bedraagt dan 75 mg/m_0^3 bij de aangegeven ventilatorcapaciteit (m_0^3 is het volume bij 0°C en $101,3 \text{ kPa}$, betrokken op droge lucht).

Opmerking: Ik verzoek u het onderzoek naar de effectiviteit en de wijze van bedrijven van het bezinkbassin van de natte water conform de gemaakte afspraken d.d. 28 juni jl. uit te voeren en de resultaten aan mijn dienst te zenden; vervolgens zal door mijn dienst contact met u worden opgenomen om de verdere voortgang van de problematiek van de stofemissie (bepaling) met u te bespreken.

E. DE ELECTRISCH GEDREVEN AFTAPPOMPEN VOOR GASOLIE

11. Op de pompkasten moet duidelijk leesbaar zijn aangebracht het opschrift: "VOERTUIGMOTOR AFZETTEN, ROKEN EN VUUR VERBODEN". Het opschrift moet bij onvoldoende dagverlichting door kunstlicht zijn verlicht gedurende de tijd, dat de pompen worden gebruikt.

M. DE BEWARING VAN GASFLESSEN

3. Op ten minste 2 meter afstand van de flessen moet een doelmatig hekwerk van metaalgaas hoog ten minste 2 meter zijn aangebracht. Het terrein binnen het hekwerk mag alleen toegankelijk zijn door een naar buiten opendraaiende deur.
4. Binnen het hekwerk mogen geen goederen of stoffen zijn geborgen. Op het terrein binnen een afstand van 3 meter van de flessen mogen geen brandbare stoffen aanwezig zijn. !

P. ALGEMENE VOORSCHRIFTEN

18. In de onderhoudsruimte (combinatiegebouw), moet nabij een toegangsdeur een op de waterleiding aangesloten slanghaspel met rubberslang en straalpijp aanwezig zijn. De slang moet een nominale binnenmiddellijn hebben van 19 mm, terwijl de slang ten minste 10 meter lang moet zijn en aan het einde moet zijn voorzien van een afsluitbare straalpijp met een nominale doorlaat van 6 mm. 8

De slanghaspel met rubberslang en straalpijp moet overeenkomstig het gestelde in de norm NEN 3211, uitgave 1974, zijn uitgevoerd. De benodigde druk in de waterleiding voor de toevoerafsluiter bij geopende afsluiter moet ten minste 150 kPa en mag ten hoogste 1000 kPa bedragen. De slanghaspel moet zijn aangesloten op de waterleidinginstallatie, welke één leidingstelsel moet vormen met de installatie van de drinkwatervoorziening. Deze gecombineerde waterleidinginstallatie moet zijn goedgekeurd door het watertoeleverend bedrijf. De slanghaspel en de waterleidinginstallatie moeten tegen bevriezing zijn beschermd.

*Opslag acetyleen en zuurstof buiten tegen werkplooi
meergegeeld dat er een afstand van 1 m tussen de acetyleen*



U dient er zorg voor te dragen dat zo spoedig mogelijk na dagtekening van deze brief aan deze voorschriften wordt voldaan.

Door mijn dienst zal omstreeks eind augustus 1988 opnieuw een inspectie worden uitgevoerd.

Ik verzoek u van het bovenstaande goede nota te nemen.

TECHNISCHE MILIEUDIENST DRECHTSTEDEN
de wnd. directeur, *Jek*

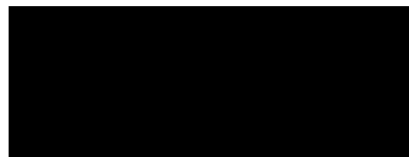

c.c.: b&w van Dordrecht

KWS

00

2898

Koninklijke Wegenbouw Stevin bv
Beneluxlaan 9
Postbus 8290
3503 RG UtrechtTelefoon 030 - 957911
Telex 47393
Telefax 030 - 938722
Handelsreg, Utrecht 5404
Postrekening 3289816
Amrobank Utrecht
45.67.05.082Technische Milieudienst Drechtsteden
Postbus 550
3300 AN DORDRECHT

doosreknr - DO 02090

T.M.D. DO 842058	
16.01.89.010.	
I	

Uw kenmerk

Ons kenmerk

Datum

Boss/SGa-wp002

13 januari 1989.

Onderwerp: verzoek om uitstel naleving Hinderwetvoorwaarden
(H.W. verg. 25 november 1986 no. 2037)

Mijne heren,

In 1984 is door de K.W.S. aan de Kilkade 14 te Dordrecht een asfaltinstallatie van het type drummix in gebruik genomen, in eerste instantie als proefopstelling, welke installatie in 1985 op het terrein is verplaatst en als definitief is geïnstalleerd. Deze drummixinstallatie (nieuw voor Nederland) is geschikt om maximaal 50% hergebruik van oud asfalt mogelijk te maken.

Tijdens het vooroverleg met [REDACTED] van de T.M.D. omtrent de stofuitworp is afgesproken, dat in de Hinderwetvergunning een norm van 75 mmgr/N³ zal worden opgenomen.

Gezien gegevens van de leverancier en vakliteratuur zou een dergelijke norm voor een natte ontstoffingsinstallatie (volgens leverancier de beste keus) voor een drummixinstallatie mogelijk moeten zijn.

Echter, na uitgebreid nader onderzoek, zowel door de T.M.D. als Research & Engineering van de K.W.S., kan niet aangetoond worden, dat aan deze norm wordt voldaan. Ons inziens zou de stofuitworp alleen met behulp van een doekfilterinstallatie naar lagere waarden (norm) teruggebracht kunnen worden.

.De ontwikkelingen van een doekfilterinstallatie voor een drummixinstallatie zijn gaande, maar verkeren zeker nog niet in een stadium om de thans voorliggende situatie op te lossen. De kosten behorend bij een doekfilterinstallatie worden geraamd op f 600.000,=, hierbij komt dan nog een opslag en docering van gevangen stof à f 300.000,= genoemde kosten maken ca. 30% uit van de totale kosten voor een drummixinstallatie.

Met het oog op de bovenstaande, geheel onvoorziene, situatie verzoeken wij u om uitstel voor wat betreft het thans moeten voldoen aan de in de Hinderwet genoemde stofemissie van 75 mmgr/N³. Wij kunnen hierbij toezeggen, dat uiterlijk 1 februari 1991 de doekfilterinstallatie zal zijn geïnstalleerd, dit uitgaande van de betrouwbare aanname, dat de ontwikkelingen voor een doekfilterinstallatie zich in het juiste tempo voortzetten.

Ook kunnen wij u toezeggen, dat tot deze periode de bestaande natte ontstoffingsinstallatie door ons in optimale conditie zal worden gehouden.

Gaarne zijn wij bereid een en ander desgewenst nader toe te lichten.

Hoogachtend,
KONINKLIJKE WEGENBOUW STEVIN BV

Afd. Bouw- en Milieuzaken

DO

2898

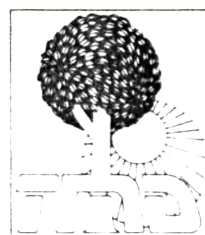

technische
milieudienst
drechtsteden

Aan Koninklijke Wegenbouw
Stevin B.V.

Postbus 8290

3503 RG UTRECHT

t.a.v. [redacted]

postadres: Postbus 550
3300 AN Dordrecht

kantoor : Bomkade 14
telefoon : (078) 14 24 33 tst. 279
fax : (078) 31 30 90
telex : 29156 tmd

bank : Amro-bank Dordrecht
rek.nr. 44.38.80.794

giro : 2974547

Behandeld door:

uw brief van :

datum 26 april 1989

uw kenmerk :

ons kenmerk: DO 84.2058.462
19.04.89.045 [redacted]

onderwerp :

verzoek uitstel
naleving voorwaarde
hinderwetvergunning

Naar aanleiding van uw verzoek om uitstel van de naleving van voorschrift B.2, verbonden aan de door burgemeester en wethouders van Dordrecht op 25 november 1986 aan u verleende hinderwetvergunning voor de asfaltbereidingsinstallatie ca. op het perceel Kilkade 14 te Dordrecht, deel ik u het volgende mede.

In uw verzoek om uitstel wordt door u gesteld dat aan de emissie-eis (75 mg/m^3) slecht voldaan kan worden door het installeren van een doekfilter-installatie.
Deze visie wordt door mij vooralsnog niet gedeeld.

Uw voorkeur voor een doekfilter-installatie is wel begrijpelijk, aangezien dan tegelijkertijd het slibprobleem kan worden opgelost, doch de door u aangegeven ontwikkelingstijd voor een dergelijke installatie (2 jaar) is dezerzijds niet acceptabel.

In een recent telefonisch onderhoud tussen [redacted] en de [redacted] van mijn dienst, is gebleken dat er mogelijkheden zijn om binnen een aanzienlijk kortere termijn (8 maanden) over de door u gewenste installatie te beschikken.

Gezien het voorgaande kan ik uw verzoek slechts gedeeltelijk honoreren, door u voor de naleving van voorschrift B.2 uitstel te verlenen tot uiterlijk 1 januari 1990, onder de voorwaarde dat de huidige natte ontstoffings-installatie in de tussenliggende periode op optimale wijze zal worden bedreven.



Ter controle van de emissie verzoek ik u binnen één maand na het in bedrijf stellen van de nieuwe ontstoffings-installatie mij een meet-rapport toe te zenden zoals bedoeld in voorschrift B.3.

TECHNISCHE MILIEUDIENST DRECHTSTEDEN
de directeur, *g.l.*
namens deze,

G.a.



[redacted], hoofdinspekteur.
[redacted]

KWS



00

2898

KNO DO.84.2058	
30.05.89 016	
I	

Koninklijke Wegenbouw Stevin bv
Beneluxlaan 9
Postbus 8290
3503 RG Utrecht

Telefoon 030 - 957911
Telex 47393
Telefax 030 - 938722
Handelsreg. Utrecht 5404
Postrekening 3289816
Amrobank Utrecht
45.67.05.082
Algemene Bank Nederland
Utrecht
55.50.39.846

Technische Milieudienst Drechtsteden

Postbus 550

3300 AN Dordrecht

Uw kenmerk

Ons kenmerk

Datum

Boss/gst-0720g

29 mei 1989

Onderwerp: verzoek om uitstel naleving Hinderwetvoorwaarden
asfaltinstallatie Kilkade te Dordrecht.

Mijne heren,

Naar aanleiding van uw brief d.d. 26 april 1989 met kenmerk DO
84.2058.463/19.04.89.045 JWK/AK, kunnen wij u het volgende mededelen:

Door mij is in het telefoongesprek met [REDACTED] [REDACTED] bedoelt
dat de levertijd voor een standaard doekfilter thans ca. 8 maanden
is.

Zoals reeds vermeld in onze brief van 13 januari 1989 betreft het
hier een doekfilter voor een drummix-installatie waarvoor de
ontwikkelingen gaande zijn. Des al niet te min zijn er met de
leverancier afspraken gemaakt die het mogelijk maken dat, de asfalt-
installatie het nieuwe seizoen aanvangende ± 1 maart 1990 is
uitgerust met een doekfilter, waarbij zal worden voldaan aan de
vergunningsvoorwaarde.

Mede gezien het feit dat er in de winterperiode niet of nauwelijks
asfalt geproduceerd wordt, verzoeken wij u om uitstel tot eerder
genoemde datum.

Gaarne bereid e.e.a. nader toe te lichten, verblijven wij,

Hoogachtend,
KONINKLIJKE WEGENBOUW STEVIN BV

[REDACTED]

[REDACTED]
Afd. Bouw- & Milieuzaken

DO 0098

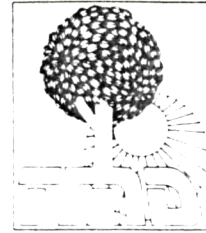

technische
milieudienst
drechtsteden

Aan Koninklijke Wegenbouw
Stevin B.V.

Postbus 8290

3503 RG UTRECHT

t.a.v. [redacted]

postadres: Postbus 550
3300 AN Dordrecht

kantoor : Bomkade 14
telefoon : (078) 14 24 33 tst. 336

fax : [redacted]
telex : 29156 tmd

bank : Amro-bank Dordrecht
rek.nr. 44.38.80.794

giro : 2974547 met ingang van
1 juli 1989
Behandeld door: [redacted] is ons telefoonnr.
078 - 323323

uw brief van :

datum 6 juli 1989

uw kenmerk :

ons kenmerk: DO 84.2058.463
14.06.89.078 JWK/AK

onderwerp : uitstel naleving
voorwaarde hinderwet-
vergunning

Naar aanleiding van uw brief d.d. 29 mei 1989, uw kenmerk Boss./gst-07209, betreffende de vervanging van de natte ontstoffingsinstallatie van de asfaltbereidingsinstallatie op het perceel [redacted] te Dordrecht, door een doekfilterinstallatie, deel ik u mede te kunnen instemmen met het door u gevraagde uitstel tot de aanvang van het nieuwe seizoen (± maart 1990).

Wellicht ten overvloede wijs ik u nog op de randvoorwaarden zoals genoemd in mijn brief van 26 april 1989, kenmerk 19.04.89.045 JWK/AK.

TECHNISCHE MILIEUDIENST DRECHTSTEDEN
de directeur,
namens deze, [redacted]

[redacted], hoofdinspekteur.

Kopie: b&w van Dordrecht.

DO 2898



technische
milieudienst

Aan burgemeester en wethouders
van Dordrecht

Postbus 8

3300 AA DORDRECHT

t.a.v. [REDACTED]

postadres : Postbus 550
3300 AN Dordrecht

kantoor : Bomkade 14

telefoon : (078) 323323

fax : (078) 313090

telex : 29156 tmd

bank : Amro-bank Dordrecht
rek.nr. 44.38.80.794

giro : 2974547

behandeld door

[REDACTED]
doorkiesnummer 323336

uw brief van :

uw kenmerk :

onderwerp :

Hinderwet,
naleving voorschriften
Kilkade 14 Dordrecht

datum

17 november 1989

ons kenmerk:

DO 84.2058.

07.11.89.02 [REDACTED]

Naar aanleiding van een controlebezoek van een ambtenaar van mijn dienst op 31 oktober 1989 aan Koninklijke Wegenbouw Stevin B.V. gevestigd op het perceel Kilkade 14 te Dordrecht, deel ik uw kollege het volgende mede.

Door uw kollege is bij besluit van 25 november 1986 aan Koninklijke Wegenbouw Stevin B.V. een vergunning ingevolge de Hinderwet verleend voor de asfaltbereidings-installatie op bovengenoemd perceel.

Reeds tijdens een eerder controlebezoek op 28 juni 1988 is vastgesteld dat een aantal voorschriften dat aan deze vergunning is verbonden, niet werd nageleefd. Hiervan is betrokkene tijdens het controlebezoek en later schriftelijk op 20 juli 1988 op de hoogte gesteld, waarbij erop is gewezen dat zo spoedig mogelijk uitvoering moet worden gegeven aan de betreffende voorschriften.

Bij het controlebezoek op 31 oktober 1989 is vastgesteld, dat nog altijd een aantal voorschriften niet wordt nageleefd. Met name is geen uitvoering gegeven aan de volgende voorschriften:

A. OVERSLAG, OPSLAG EN TRANSPORT

5. De opslagvakken voor zand moeten zijn voorzien van een doelmatige watersproei-installatie van voldoende bereik en capaciteit, om het opgeslagen zand te kunnen bevochtigen tijdens meteorologische omstandigheden dat gevaar bestaat voor verstuiwing. De sproei-installatie moet zodanig zijn geplaatst (afgesteld) dat buiten de inrichting hiervan geen hinder wordt ondervonden.

Opmerking: De sproei-installatie is nog niet operationeel omdat de pomp ontbreekt.



00 2898

B. DE DRUMMIXINSTALLATIE

- 2. De stofvanginstallatie moet zodanig zijn ontworpen en worden onderhouden dat de stofconcentratie in de afgevoerde gassen en dampen niet meer bedraagt dan 75 mg/m^3 bij de aangegeven ventilatorcapaciteit (m^3 is het volume bij 0°C en $101,3 \text{ kPa}$, betrokken op droge lucht).

Opmerking: Voor de naleving van dat voorschrift is uitstel verleend tot maart 1990.

Gezien het voorgaande en gelet op artikel 28a van de Hinderwet, adviseer ik uw kollege Koninklijke Wegenbouw mede te delen, dat binnen een termijn van 2 weken voorschrift A5 moet worden nageleefd en dat bij het niet nakomen van deze verplichting toepassing zal worden gegeven aan het gestelde in artikel 28a lid 1 (dwangsom) van de Hinderwet.

Ik vertrouw erop u hiermee voldoende te hebben geïnformeerd.

TECHNISCHE MILIEUDIENST
de adjunkt-direkteur, *mk*

[redacted]
[redacted] 1. [signature]



DU 04.2050

05.01.90.035

05 JAN. 1990

Stek

GEMEENTE DORDRECHT

Stadskantoor Spuiboulevard 300 3311 GR Dordrecht
Postbus 8 3300 AA Dordrecht
Telefoon 078 117911 (doorkiesnummer) Giro 145.295
Telefax 078 116743
Bankrelatie Amro-Dordrecht 44.30.26.009

AFSCHRIFT

TMD afd. I

A A N

Koninklijke Wegenbouw Stevin B.V.

Postbus 8290

3503 RG UTRECHT

00

2898

Uw kenmerk

Uw brief van

Ons kenmerk

6469 TMD/BDO

Datum

verz.: 02. JAN. 1990

Onderwerp naleving voorschriften hinderwetvergunning

Op 25 november 1986 hebben wij u een hinderwetvergunning verleend voor een asfaltbereidingsinstallatie op het perceel Kilkade 14.

Tijdens een controlebezoek op 28 juni 1988 is gebleken dat een aantal voorschriften van deze vergunning niet werd nageleefd. Hierop bent u onder andere schriftelijk gewezen bij brief van 20 juli 1988.

Bij een recente controle op 31 oktober 1989 is geconstateerd dat een tweetal voorschriften nog steeds niet wordt nageleefd. Een daarvan (nummer B2) luidt als volgt:

B. DE DRUMMIXINSTALLATIE

2. De stofvanginstallatie moet zodanig zijn ontworpen en worden onderhouden dat de stofconcentratie in de afgevoerde gassen en dampen niet meer bedraagt dat 75 mg/m^3 bij de aangegeven ventilatorcapaciteit (m^3 is het volume bij 0°C en 101,3 kPa, betrokken op droge lucht).

Voor de naleving van dit voorschrift is evenwel uitstel verleend tot maart 1990.

Het andere voorschrift (A5) heeft betrekking op de sproei-installatie om verstuiving van zand uit de opslagvakken te voorkomen. De tekst luidt als volgt:

A. OVERSLAG, OPSLAG EN TRANSPORT

5. De opslagvakken voor zand moeten zijn voorzien van een doelmatige watersproei-installatie van voldoende bereik en capaciteit, om het opgeslagen zand te kunnen bevochtigen tijdens meteorologische omstandigheden dat gevaar bestaat voor verstuiving.

Bijlagen

Voor nadere inlichtingen kunt u bellen met:

[REDACTED], tel. [REDACTED]

Ons kenmerk 6469 TMD/BDO

De sproei-installatie moet zodanig zijn geplaatst (afgesteld) dat buiten de inrichting hiervan geen hinder wordt ondervonden.

Opmerking: De sproei-installatie is nog niet operationeel omdat de pomp ontbreekt.

Wij schrijven u thans aan om binnen twee weken na dagtekening van verzending van deze brief zodanige voorzieningen te treffen, dat aan voorschrift A5 wordt voldaan.

Bij het niet nakomen van deze verplichting zullen wij genoodzaakt zijn een procedure op gang te brengen die kan leiden tot toepassing van een van de sanctiemogelijkheden van de Hinderwet (sluiting, dwangsom). Het opleggen van een dwangsom voor elke dag dat in strijd met dit voorschrift wordt gehandeld is de meest voor de hand liggende mogelijkheid.

BURGEMEESTER en WETHOUDERS van DORDRECHT
de secretaris de burgemeester

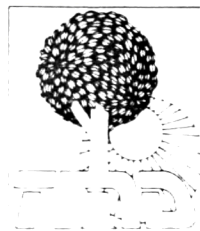

**technische
milieudienst**

POST MET ONTVANGSTBEVESTIGING

Aan Koninklijke Wegenbouw Stevin B.V.

Kilkade 14

3316 BC DORDRECHT

t.a.v. [REDACTED]

postadres: Postbus 550
3300 AN Dordrecht

kantoor : Bomkade 14

telefoon : (078) 323323

fax : (078) 313090

telex : 29156 tmd

bank : Amro-bank Dordrecht
rek.nr. 44.38.80.794

giro : 2974547

behandeld door

[REDACTED]
doorkiesnummer [REDACTED]

uw brief van :

uw kenmerk :

onderwerp :

Hinderwet
naleving vergunning
Kilkade 14

datum

19 september 1991

ons kenmerk:

DO 91.3001/d [REDACTED] 898
18.09.91.01 [REDACTED]

Naar aanleiding van een controlebezoek van een ambtenaar van onze dienst op 6 september 1991 aan uw bedrijf gelegen aan de Kilkade 14 te Dordrecht, deel ik u het volgende mede.

Bij besluit van burgemeester en wethouders van Dordrecht d.d. 25 november 1986 is aan u een vergunning verleend ingevolge de Hinderwet voor de asfaltbereidingsinstallatie.

Tijdens bovengenoemd bezoek is vastgesteld, dat een aantal voorschriften, verbonden aan een vergunning, niet wordt nageleefd.

Met name is geen uitvoering gegeven aan het gestelde in de volgende voorschriften:

B. DE DRUMMIXINSTALLATIE

11. De gasbranderinstallatie, inclusief de daarbij behorende beveiligingsapparatuur moet voldoen aan de VISA-voorschriften voor zover deze van toepassing zijn en zoals deze op de datum van de vergunning van kracht waren.

De branderinstallatie moet voor de ingebruikneming en vervolgens telkens na twee jaar aan de hand van de VISA-voorschriften op goed en veilig functioneren worden gecontroleerd door een daartoe door burgemeester en wethouders bevoegd te achten deskundige. Voor regelmatig en vakkundig onderhoud moet worden zorggedragen. Inzake de verrichte controles en het uitgevoerde onderhoud moeten verklaringen worden opgenomen in het bij de branderinstallatie behorende gasstookboek, hetwelk voor de controlerend ambtenaar in de inrichting beschikbaar moet zijn.

*Omtrent bovenstaande zou u navraag doen en bij het volgende bezoek het gasstookboek ter inzage op kantoor hebben.
Zie tevens voorschrift F.5.*

X



D. DE BOVENGRONDSE OPSLAGTANKS VOOR BITUMEN EN GASOLIE

6. De gasolietanks moeten zijn geplaatst boven een vloeistofdichte bak van beton of plaatstaal. De inhoud van de bak moet ten minste gelijk zijn aan de inhoud van de grootste tank + 10% van de inhoud van de overige tanks. De bak moet zijn beschermd tegen inrengen.

Op 9 september 1991 is bovenstaande met u besproken.

G. DE AFVOER VAN VERBRANDINGSGASSEN VAN DE STOOKINSTALLATIE VOOR DE BITUMENTANKS

1. De verbrandingsgassen moeten via een afvoerleiding worden afgevoerd tot ten minste 6 meter boven het maaiveld.

N. HET GEBRUIK VAN GASFLESSEN

5. Bij vaste opstelling moet een afstand van ten minste 1 meter tussen een zuurstoffles en een acetyleendisousfles worden in acht genomen, tenzij een deugdelijk brandscherm tussen de flessen is aangebracht.

De flessen, die buiten het combinatiegebouw staan, worden hiermee bedoeld.

18. Acetyleendisousflessen mogen niet zijn blootgesteld aan stralende warmte waaronder directe zonbestraling.

De fles acetyleendisous, die buiten het combinatiegebouw staat opgesteld.

P. ALGEMENE VOORSCHRIFTEN

6. Onder de tot aftappen van de met vloeistoffen anders dan water gevulde, gereedstaande vaten, moeten doelmatige lekbakken zijn aangebracht.

In het combinatiegebouw liggen vaten waaruit wordt afgetapt, hierbij wordt gemorst/gelekt.

8. Afvalstoffen moeten op ordelijke wijze in daarvoor geschikte verpakking binnen de inrichting worden bewaard.

Op het open terrein behorende tot de inrichting worden afvalstoffen afkomstig vanuit uw inrichting en afkomstig van door u uitgevoerde werken verzameld. Deze afvalstoffen kunnen een bodembedreigende invloed hebben, zodoende kunt u deze vloeistoffen beter afvoeren en tussentijds opslaan in een container.



**technische
milieudienst**

10. De uitvoering van de gehele aardgasinstallatie moet voldoen aan de norm NEN 1078 "Voorschriften voor aardgasinstallaties (GAVO-1976)", alsmede de aanvulling op de norm NEN 1078.

Bij de afsluiters in de gasleiding nabij de drummixinstallatie dient het opschrift "In geval van brand sluiten" te worden aangebracht.

U dient er zorg voor te dragen dat zo spoedig mogelijk na dagtekening van deze brief aan deze voorschriften wordt voldaan.

Door onze dienst zal medio november 1991 opnieuw een controle worden uitgevoerd.

Ik verzoek u van het bovenstaande goede nota te nemen.

[REDACTED]
TECH
hoof
Hand
[REDACTED]

Kantoor Zuid
Weizigtweg 63
Dordrecht
Postbus 24
3300 AA Dordrecht
Telefoon (078) 131399
Telefax (078) 316710



Provincie Zuid-Holland

Dienst Water en Milieu

Kon. Wegenbouw Stevin B.V.
T.a.v. [REDACTED]
Kilkade 14
3316 BC DORDRECHT

Dienst : DWM
Afdeling : Handhaving
Contactpersoon: [REDACTED]

Ons kenmerk: DWM/50902
Uw kenmerk : ---
Bijlagen : --

Onderwerp : Handhaving
AW/P/bt.

Dordrecht, 20 januari 1993

Geachte [REDACTED],

Bij besluit van ons college van 28 oktober 1992, kenmerk 46742, is voor uw inrichting een P/bt verleend voor het aanbrengen van een fundatielaag onder de aan te leggen verharding op het bedrijfsterrein Donker Duyvisweg 95 te Dordrecht.

In uw P/bt is onder meer het volgende voorschrift opgenomen:

- A5; Nadat de storting is voltooid, zal deze binnen zes weken worden afgedekt met een blijvend vloeistofdichte laag.

Op 6, 7 en 18 januari 1993 is door een toezichthouder van de afdeling Handhaving van de dienst Water en Milieu een controlebezoek afgelegd aan uw inrichting. (Daarbij is gesproken met [REDACTED]).

Tijdens deze controlebezoeken is ten aanzien van genoemd voorschrift het volgende geconstateerd:

- A5; De VVI-slakken waren in november 1992 aangevoerd, doch slechts gedeeltelijk met een asfaltlaag afgedekt.

Gelet op het vorenstaande overtreedt u voorschrift A5 van de voor uw inrichting verleende P/bt. Wij kunnen dit niet toestaan.



Bij uw antwoord dient en afdeling op de enveloppe vermelden en datum en kenerk op de brief.
Kantoor Zuid is gevestigd in het kantoorgebouw "Spoorsingel" direkt nabij het NS-station Dordrecht.

X

Binnen 3 weken na de verzenddatum van deze brief dient u uw inrichting in overeenstemming te brengen met de aan voornoemde Pb/t verbonden voorschriften.

Hoogachtend,

Gedeputeerde staten van Zuid-Holland,
voor dezen,



hoofd regiobureau Zuid

Afschrift aan:

- Burgemeester en wethouders van de gemeente Dordrecht;
- Gemeentepolitie te Dordrecht;
- Inspecteur van de Volksgezondheid voor de Hygiëne van het Milieu in Zuid-Holland, Postbus 5312, 2280 HH Rijswijk;
- Zuiveringsschap Hollandse Eilanden en Waarden.



Provincie Zuid-Holland
Dienst Water/Milieu
Afd. Handhaving
Weizigtweg 33
3314 JJ DORDRECHT

Uw kenmerk

Ons kenmerk

Datum

D-258/AS1/avdw

18-11-1993

Mijne heren,

Naar aanleiding van het onderhoud tussen [redacted] en [redacted] berichten wij u het volgende:

- De breekactiviteiten op voornoemd terrein van asfaltbrokken zijn per 21 oktober j.l. stilgezet.
- KWS beraadt zich voor de toekomst of zij activiteiten in deze richting, via de benodigde vergunningen, zal ontplooiën.
Hiervan zult u zo spoedig mogelijk van op de hoogte worden gesteld.
- Voor de huidige opslag zal een mobiele zeefinstallatie worden ingezet om deze opslag te scheiden in grondstof voor de asfaltinstallatie en in overmaat brokken welke zullen worden afgevoerd naar een erkende breekinstallatie.
Wij zullen ervoor zorgdragen dat de aanwezige voorraad uiterlijk 31 december 1993 en zo mogelijk eerder, volgens voornoemde wijze opgeruimd zal zijn.

Wij verwachten u hiermede naar behoren te hebben geïnformeerd.

Hoogachtend,
KONINKLIJKE WEGENBOUW STEVIN B.V.



cc. [redacted] (Milieudienst ZHZ)

Provincie Zuid-Holland
Dienst Water/Milieu
Afd. Handhaving
Weizigtweg 33
3314 JJ DORDRECHT

D-258/AS1/avdw

17-11-1993

Mijne heren,

Naar aanleiding van het onderhoud tussen [REDACTED] [REDACTED] en [REDACTED], [REDACTED] en [REDACTED] berichten wij u het volgende:

- De breekactiviteiten op voornoemd terrein van asfaltbrokken zijn per 21 oktober j.l. stilgezet.
- KWS beraadt zich voor de toekomst of zij activiteiten in deze richting, via de benodigde vergunningen, zal ontplooiën.
Hiervan zult u zo spoedig mogelijk van op de hoogte worden gesteld.
- Voor de huidige opslag zal een mobiele zeefinstallatie worden ingezet om deze opslag te scheiden in grondstof voor de asfaltinstallatie en in overmaat brokken welke zullen worden afgevoerd naar een erkende breekinstallatie.
Wij zullen ervoor zorgdragen dat de aanwezige voorraad uiterlijk 31 december 1993 en zo mogelijk eerder, volgens voornoemde wijze opgeruimd zal zijn.

Wij verwachten u hiermede naar behoren te hebben geïnformeerd.

Hoogachtend,
KONINKLIJKE WEGENBOUW STEVIN B.V.

[REDACTED]

cc. [REDACTED]

X

Volker Stevin Materieel



Regio West-Zuid

Volker Stevin Materieel bv
Donker Duyvisweg 75
3316 BL Dordrecht
Postbus 1192
3300 BD Dordrecht

*Telefoon 078-522666
Telefax 078-511731
Handelsreg. Haarlem 42070
Giro Amro Bank Amsterdam 13
Amro Bank Amsterdam
41.11.42.607

Koninklijke Wegenbouw Stevin bv

t.a.v. [REDACTED]

Beneluxlaan 9

3527 HS UTRECHT

Ons kenmerk

94/B2605 - [REDACTED]

Dordrecht,

12 januari 1994

Betreft: Nynasbitumen bij de asfaltcentrale
te Dordrecht

Geachte [REDACTED],

Naar aanleiding van een gesprek tussen u en [REDACTED] over het beëindigen van het leveringscontract van Nynasbitumen het volgende. [REDACTED] heeft ons gevraagd of Volker Stevin Materieel e.e.a. technisch kan toelichten

Sinds het gebruik van Nynasbitumen bij de asfalttrommelmenginstallatie zijn er veel problemen en kosten ontstaan. Enkele van deze klachten zijn naar voren gebracht door de Technische Milieudienst Drechtsteden (TMD). Dit waren voornamelijk stankklachten. Met de TMD zijn hierover gedurende het jaar 1993 meerdere gesprekken gevoerd. De TMD verwacht op zeer korte termijn van Koninklijke Wegenbouw Stevin/Volker Stevin Materieel een oplossing.

Het versneld vervangen van alle filterdoeken van de ontstopping (investering f 110.000,-) heeft ook te maken met het gebruik van deze bitumen. Vorige standtijd van de doeken 350.000 ton, nu 250.000 ton.

Na de bouwvakantie is contact opgenomen met Nynas in België en is onderzoek verricht naar de diverse restprodukten uit de schoorsteen en afzuigkanalen. In de restproductie heeft Nynas deeltjes van hun bitumenprodukt teruggevonden.

Conclusie

De Nynasbitumen die een hoofdaandeel Nafthaleen bevat is niet geschikt voor inspuiting bij een trommelmenginstallatie zoals in Dordrecht. De dampen die ontstaan hebben vrij spel en gaan zo door het doekfilter en de schoorsteen waarin deze gedeeltelijk condenseren. Bij de inspuiting in een chargemenginstallatie kunnen de bitumendampen niet of moeilijk via een filterinstallatie naar buiten komen. Ook de verwerkingstemperaturen zijn verschillend.



Advies

Beëindigen van het leveringscontract bij Nynas en aankopen van bitumen bij de vorige (Q8) leverancier. Mocht u nog gedetailleerde informatie willen hebben, kunt u contact opnemen met ondergetekende.

Hoogachtend,

MATERIEEL BV



chef materieel sector wegen
regio west-zuid

Kopie:



Aan KWS regio West-zuid
Distrikt Dordrecht

Kilkade 14

3316 BC DORDRECHT

t.a.v. [REDACTED]

Postadres Postbus 550
3300 AN Dordrecht
Kantoor Weizigtweg 33
3314 JJ Dordrecht
Telefoon 078 - 31 15 99
Fax 078 - 31 30 90
Bank 443880794
Giro 2974547

uw brief van
uw kenmerk
reactie op
onderwerp Toezicht milieuwetten
Kilkade 14

datum 21 juni 1994
procedurenr. BU 94.3004/DO 2898
ons kenmerk 9408913
afd. Toezicht
behandeld door [REDACTED]

Naar aanleiding van een controlebezoek door een ambtenaar van onze dienst op 30 maart 1994 aan uw bedrijf gelegen aan Kilkade 14 te Dordrecht, deel ik u het volgende mede.

Ten tijde van het bezoek is gesproken met [REDACTED] en [REDACTED] (molenbaas) over de geurproblematiek en tevens de naleving van de gestelde voorschriften van de bij besluit van burgemeester en wethouders van Dordrecht d.d. 25 november 1988 verleende vergunning ingevolge de Wet milieubeheer voor een asfaltbereidingsinstallatie.

Tijdens bovengenoemd bezoek is vastgesteld, dat een aantal voorschriften, verbonden aan de vergunning, niet wordt nageleefd.

Met name is geen uitvoering gegeven aan het gestelde in de volgende voorschriften:

M 4 : binnen 3 m afstand van de gasflessen mogen geen brandbare stoffen aanwezig zijn.

P 9; P 26 : de inrichting moet schoon en ordelijk worden gehouden.

- Met name heeft het bovenstaande betrekking op de aanwezige verzamelplaats voor afvalstoffen. Gezien de omvang van het afval (vaatwerk met afvalolie e.d van werk en leeg vaatwerk) is de opslagplaats te klein. Door de omvang neemt het gevaar i.v.m. de aanwezige opslag van gasflessen te groot. Dit moet aangepast worden.
- Visueel is geconstateerd dat in de put nabij de opslag een olielaag dreef, vermoedelijk afkomstig van niet goed afgesloten vaatwerk met afvalolie.
Hiermee wil ik uw aandacht vestigen op het periodiek controleren van de aanwezige olie- en vetafscheider aangezien bij dit soort incidenten de afscheider vaker gereinigd dient te worden.

- *Op 13 juni jl. deelde [REDACTED] [REDACTED] mede dat men voornemens is om een ecocontainer te plaatsen voor dit afval. Vooraf dient hierover overleg plaats te vinden i.v.m. mogelijke aanpassing van de milieuvergunning.*
- *Tevens dient er aandacht te worden besteed aan de opslag van olie in de bak nabij de dragline aangezien ten tijde van het bezoek de bak gedeeltelijk gevuld stond met hemelwater.*

Gezien het voorgaande en gelet op het artikel 18.9 van de Wet milieubeheer, dient u binnen een termijn van 1 maand aan de gestelde voorschriften te voldoen. Bij het niet nakomen van deze verplichting zal toepassing worden gegeven aan het gestelde in artikel 18.9 (dwangsom) van de Wet milieubeheer.

Overigens wijs ik u er op dat bovengenoemde overtredingen tevens strafbare feiten zijn die strafrechtelijk kunnen worden vervolgd door het Openbaar Ministerie. De termijn die u nu gegund is, is dus geen garantie dat geen strafrechtelijke vervolging zal plaatsvinden.

Ik vertrouw erop u hiermee voldoende te hebben geïnformeerd.

MILIEUDIENST ZUID-HOLLAND-ZUID
hoofd van de afdeling
Toezicht,

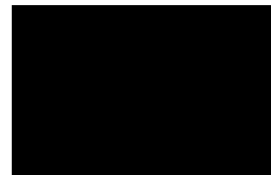

[REDACTED]



Milieudienst Zuid-Holland-Zuid
T.a.v. [redacted]
Postbus 550
3300 AN DORDRECHT

Betreft vergunning van KWS,
Kilnade, Dordrecht (DO 2898).

Is antwoord op onze brief met
kenmerk 9406190

Uw kenmerk

Ons kenmerk [redacted] 1117/002

Datum
7 juli 1994

Onderwerp: Naleving geluidsvoorschriften uit milieuvergunning

Geachte [redacted],

-9406190

Naar aanleiding van uw brief d.d. 29 april 1994, procedurenr. OV 94.6879, kunnen wij u mededelen dat er besloten is de voorgestelde maatregelen (zie rapport DGMR C.89.212.3, artikel 7.2) uit te voeren.

De shovel is inmiddels vervangen door een Caterpillar type F2 met na verwachting een bronsterkte van 104 dB (A).

De ventilator van de droger is al voorzien van een coulissendemper en zal de komende winterrevisie worden voorzien van een nauwsluitende omkasting van 1 mm. gegalvaniseerd staalplaat bekleed met minerale wol (demping min. 10 dB).

Ten aanzien van de branderafstelling kan gezegd worden dat deze optimaal is, zoals voorgesteld wordt ook deze de komende winterrevisie voorzien van een absorberend scherm van 3 x 3 m., aangebracht aan de oostzijde van de brander (demping ca. 10 dB).

Vertrouwende hiermee aan de geluidsvoorschriften te voldoen, tekenen wij,

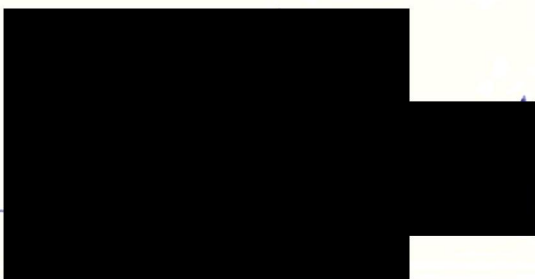

Milieudienst Z.H.Z.		11 JUL 1994		
DI	IC	PC	PZ	CO
LO	CO	PR	[redacted]	[redacted]
LG	BA	E	[redacted]	[redacted]

Volgtr.
940619

→WA





Milieudienst Zuid-Holland-Zuid
T.a.v. [REDACTED]
Postbus 550
3300 AN DORDRECHT

Milieudienst Z.H.Z.		DO. 2898 25 APR 1995		
DIR	I&A	FIN	P&O	CC
FAC	COM	PRO	TOE	Volgnr.
ING	BEL	CIP		950 [REDACTED]

Uw kenmerk

Ons kenmerk
AMH/MvdK/1117/003

Datum
24 april 1995

Betreft: Uitvoering geluidreducerende maatregelen Asfaltinstallatie KWS, Kilkade 14 te Dordrecht

Geachte [REDACTED],

Bij schrijven van 4 juli 1994, kenmerk Boss/MvdK/1117/002 hebben wij u toegezegd dat de in het rapport van de DGMR, rapportnr. C.89.212.3, aangegeven geluidreducerende maatregelen bij genoemde installatie door ons uitgevoerd zouden worden gedurende de winterrevisie 1994/1995.

Thans kunnen wij u mededelen dat de voorgestelde maatregelen in januari 1995 zijn uitgevoerd. De maatregelen waren:

- Aanbrengen van een nauwsluitende omkasting van 1 mm. gegalvaniseerd staalplaat bekleed met minerale wol rond de ventilator van de droogtrommel.
- Plaatsen van een geluidsabsorberend scherm, afmeting 3 x 3 m., aan de oostzijde van de brander.

Voor nadere informatie kunt u contact opnemen met [REDACTED], medewerker milieuzaken, telefoonnummer [REDACTED]

Vertrouwende u hiermee voldoende te hebben geïnformeerd, tekenen wij,

hoogachtend

[REDACTED]

[REDACTED]
Directeur



Behandelend ambtenaar : [redacted]
Datum controle-bezoek : 18 mei 1995

Gegevens bedrijf:

dossiernummer : 002898
naam : [redacted]
(post)adres : [redacted]
telefoonnummer : [redacted]
gesproken met : Mr. F. Slijk

Wet milieubeheer: juridisch kader

- Inrichting valt niet onder de Wet milieubeheer
Inrichting valt onder AMvB
Besluit..... Milieubeheer
melding ingediend ja/nee*
Besluit nadere eis AMvB ja/nee* dd.....
Inrichting is vergunningplichtig
vergunning verleend ja/nee* dd.....
Vergunning is toereikend ja/nee*
(eventueel met melding art. 8.19 Wm)

opmerkingen

naleven voorschriften : de volgende* voorschriften worden niet* nageleefd
opmerkingen (hoofdstukken en nrs.)
- maatwerk met onbehandeld inhoud oenterein pannen
- preparaten met brander plaats (niet bij diesel)
- kademuren: plaatsen nabij kolk (niet bij diesel)
- oud verspot afvaltanks verwijderen (niet bij diesel)

Wet chemische afvalstoffen:

juridisch kader : de WCA is niet* van toepassing
naleven regels : de regels worden niet* nageleefd
opmerkingen : Alleen van technische: afvaltanks aanbaar

Lozingsverordening riolering/Algemene plaatselijke verordening:

juridisch kader : de LVR/APV is niet* van toepassing
opmerking

kennisgevingsplicht/vergunningplicht*
kennisgeving is/moet worden* ingediend dd.....
vergunning is niet* verleend dd.....
naleven voorschriften : voorzieningen zijn niet* aanwezig
opmerkingen (type) : vullingspercentage.....

opmerkingen : voorschriften worden niet* nageleefd

Algemeen:
opmerkingen : er is een monster genomen ja/nee*
Maatwerk met onbehandeld inhoud pannen binnen 1 maand; overig binnen 2 maanden

De ingevulde meldingsformulieren AMvB / LVR / APV / 8.19 Wm* moeten uiterlijk op (datum).....
aan de Milieudienst ZHZ worden gezonden.

Datum hercontrole: 08/06/95

De voorschriften moeten zo snel mogelijk, maar uiterlijk op de datum van hercontrole worden nageleefd

Formulier uitgereikt aan: Handtekening inspecteur:

naam:



SANKTIE-BEPALINGEN MILIEUWETGEVING.

1. Wet milieubeheer

- a. Op grond van de Wet milieubeheer is het verboden een inrichting (bedrijf) op te richten, te veranderen of uit te breiden zonder een vergunning.
Vooraf dient een bedrijf in bezit te zijn van een vergunning.
Er zijn echter uitzonderingen: bedrijven die onder een Algemene Maatregel van Bestuur op grond van de Wet milieubeheer vallen, behoeven geen vergunning.
Informatie hierover kan u worden verstrekt door de inspekteur van de Milieudienst Zuid-Holland-Zuid, die uw bedrijf heeft bezocht.
De sankties in de Wet milieubeheer voor het in bedrijf zijn zonder vergunning is het buiten werking stellen van de inrichting via bestuursbedwang.
In voorkomende gevallen behoort het opleggen van een dwangsom tot de mogelijkheden.
Daarnaast kan strafrechtelijk worden opgetreden op grond van de Wet economische delicten (proces-verbaal); ook kunnen de bijzondere strafbepalingen van het Wetboek van strafrecht van toepassing zijn.
- b. Bedrijven zijn op grond van de Wet milieubeheer verplicht de voorschriften die aan een vergunning zijn verbonden, dan wel de voorschriften die zijn opgenomen in de Algemene Maatregelen van Bestuur, stipt na te leven.
Wanneer de voorschriften niet worden nageleefd, kan het gemeentebestuur een dwangsom opleggen, waarvan de hoogte afhankelijk is van de ernst van de overtreding.
Per overtreding of per dag dat de voorschriften niet worden nageleefd wordt de dwangsom door de gemeente geïnd.
In zeer ernstige gevallen kan het gemeentebestuur ook hier het bedrijf buiten werking stellen via bestuursdwang; bovendien kan ook hier strafrechtelijk worden opgetreden (proces-verbaal).

2. Wet chemische afvalstoffen.

Bedrijven zijn op grond van de Wet chemische afvalstoffen verplicht de regels die in die wet zijn aangegeven, na te leven.
Wanneer die regels niet worden nageleefd kan strafrechtelijk worden opgetreden (proces-verbaal).

3. Lozingsverordening Algemene Plaatselijke Verordening.

- a. Een bedrijf dat afvalwater loost op de riolering is verplicht daarvan kennis te geven aan het gemeentebestuur via een kennisgevingsformulier. In sommige gevallen moet voor het lozen van afvalwater op de riolering een vergunning worden aangevraagd.
Informatie hierover kan u worden verstrekt door de inspekteur van de Milieudienst Zuid-Holland-Zuid, die uw bedrijf heeft bezocht.
De sanktie voor het lozen zonder kennisgeving of zonder vergunning is het laten stoppen van de lozing, door afsluiten van de lozingspunten of het stilleggen van het bedrijf via bestuursbedwang.
Bovendien kan ook hier strafrechtelijk worden opgetreden (proces-verbaal).
- b. Een bedrijf moet de voorschriften verbonden aan de vergunning, of opgenomen in de algemene regels van de verordening, naleven.
De sanktie voor het niet naleven van de voorschriften is het laten stoppen van de lozing door afsluiten of stilleggen van het bedrijf via bestuursbedwang.
Daarnaast kan ook strafrechtelijk worden opgetreden (proces-verbaal).

De processen-verbaal worden door het Openbaar Ministerie (Officier van Justitie) in behandeling genomen.
Er kan daarbij een schikkingsvoorstel volgen (boete) of een dagvaarding voor de zitting van de Economisch Politie rechter.

Aan Koninklijke Wegenbouw Stevin bv.
t.a.v. [REDACTED]
Lindelaan 36
3331 AN ZWIJNDRECHT

Postadres Postbus 550
3300 AN Dordrecht
Kantoor Weizigtweg 33
3314 JJ Dordrecht
Telefoon 078 - 631 15 99
Fax 078 - 631 30 90
Bank 44.38.80.794
Giro 2974547

uw brief van
uw kenmerk
reactie op
onderwerp Toezicht milieuwetten
Kilkade 14
Dordrecht

datum 27 september 1996
ordernummer BU 96.3004 / DO 2898
ons kenmerk 9609324
afd. Toezicht
behandeld door [REDACTED]

Naar aanleiding van een controlebezoek door een ambtenaar van onze dienst op 16 september 1996 aan uw bedrijf gelegen aan Kilkade 14 te Dordrecht, deel ik u het volgende mede.

Bij besluit van burgemeester en wethouders van Dordrecht d.d. 1 december 1986 is aan u een vergunning ingevolge de Wet milieubeheer verleend voor een asfaltbereidingsinstallatie.

Tijdens bovengenoemd bezoek is vastgesteld dat een aantal voorschriften, verbonden aan de vergunning, niet wordt nageleefd.

Met name is geen uitvoering gegeven aan het gestelde in de voorschriften:

- A.4. De opslag van zand en andere fijnkorrelige materialen dient te geschieden in aan ten minste 3 zijden door wanden omgeven vakken. De vakken moeten zodanig worden gevuld dat de opgeslagen stoffen niet buiten de vakken kunnen geraken.
- *aan de Kilkade is steenslag buiten het terrein vanuit de opslag terechtgekomen;*
 - *aan de zijde van de Julianahaven komt opgeslagen materiaal over/door de keermuur, tevens stond daar een container met allerlei materiaal erin opgeslagen die daar verwijderd dient te worden;*
 - *aan de zijde van het voormalig bedrijf de Continentale ligt freesmateriaal e.d buiten de grens van de inrichting.*



In het algemeen is reeds door u kenbaar gemaakt dat sommige keermuren vervangen dienen te worden.

F.26. De inrichting moet schoon worden gehouden en in goede staat van onderhoud verkeren.

- *in de opslag van Polyram vond tevens op rommelige wijze opslag van olie in vaatwerk e.d. plaats, deze opslag dient op geordende wijze alleen plaats te vinden in de Olie en vettenopslag;*
- *in de opslag van lege/volle vaten eshalite dient alleen opslag van genoemd produkt plaats te vinden en de vaten dienen ordelijk op de aanwezige rekken te staan.*

Tevens is met u gesproken over de aanpassingen in de bedrijfsvoering voortvloeiend uit het convenant gebaseerd op de NER, u maakte kenbaar schriftelijk verslag hiervan te doen en door de molenbaas zal de registratie van de afvoer van gevaarlijk afval ordelijk worden opgeborgen.

Gezien het voorgaande en gelet op het artikel 18.9 van de Wet milieubeheer, dient u binnen een termijn van drie maanden aan de betreffende voorschriften te voldoen. Bij het niet nakomen van deze verplichting zal toepassing worden gegeven aan het gestelde in artikel 18.9 (dwangsom) van de Wet milieubeheer.

U was tijdens het controlebezoek in de gelegenheid uw zienswijze hierover kenbaar te maken. Indien u uw zienswijze nog nader wilt toelichten kunt u tot 2 weken na de verzenddatum van deze brief hiervan gebruik maken.

U verzocht ons tevens om een dubbel aantal gasflessen tijdens drukke werkperioden (twee à drie maanden) op te mogen slaan overeenkomstig de gestelde voorschriften, zodat de gasleverancier niet dagelijks bij de inrichting gasflessen hoeft af te leveren. Daar is geen bezwaar tegen.

Ik vertrouw erop u hiermee voldoende te hebben geïnformeerd.

MILIEUDIENST ZUID-HOLLAND ZUID
hoofd van de afdeling
Toezicht,

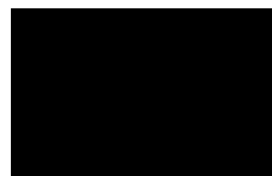

_____.



Aan Koninklijke Wegenbouw Stevin B.V.
District Zuid-Holland/Zuid
t a.v. [REDACTED]

Lindelaan 36

3331 AN ZWIJNDRECHT

Postadres Postbus 550
3300 AN Dordrecht
Kantoor Weizigtweg 33
3314 JJ Dordrecht
Telefoon 078 - 631 15 99
Fax 078 - 631 30 90
Bank 44.38.80.794
Giro 2974547

uw brief van -
uw kenmerk -
reactie op -
onderwerp Toezicht milieuwetten
Kilkade 14
Dordrecht

datum 31 juli 1997
ordernummer BU 97.3004 / DO 2898
ons kenmerk 9705980
afd. Milieubeheer, sector toezicht
behandeld door [REDACTED]

Geachte [REDACTED],

Naar aanleiding van een melding van de politie Zuid-Holland Zuid over een verstopping van het rioolgemaal aan de Kilkade is er een controlebezoek door medewerkers van onze dienst en de politie Zuid-Holland Zuid op 23 juli 1997 aan de inrichting gelegen aan de Kilkade 14 te Dordrecht gebracht en deel ik u het volgende mede.

Bij besluit van burgemeester en wethouders van Dordrecht d.d. 1 december 1986 is aan u een vergunning ingevolge de Wet milieubeheer verleend voor een asfaltbereidingsinstallatie.

Tijdens bovengenoemd bezoek is vastgesteld, dat een aantal voorschriften, verbonden aan de vergunning, niet wordt nageleefd.

Met name is geen uitvoering gegeven aan het gestelde in de voorschriften:

- P.22 Indien ongeacht door welke oorzaak, verontreinigende stoffen op of in de bodem dreigen te geraken, geraken of geraakt zijn, dient de vergunninghouder onverwijld:
- daarvan melding te doen aan de Milieudienst Zuid-Holland Zuid te Dordrecht;
 - maatregelen te treffen in overleg met de Milieudienst Zuid-Holland Zuid om (verdere) verontreiniging van bodem en/of grondwater te voorkomen;
 - de opgetreden verontreiniging van bodem en/of grondwater in overleg met de Milieudienst Zuid-Holland Zuid ongedaan te maken;
 - eventuele tanks en/of leidingen, die met verontreinigende stoffen in aanraking zijn geweest, te doen controleren op aantastingen, indien nodig, te doen herstellen of vervangen.

Het toezichthoudend personeel dient hieromtrent geïnstrueerd te zijn.

- P.23 Van bedrijfsstoornissen, brand, of (voorgenomen) activiteiten waarbij beïnvloeding van de omgeving aanmerkelijk is, moet onmiddellijk, respectievelijk vooraf, melding geschieden aan de Milieudienst Zuid-Holland Zuid.

Het toezichthoudend personeel dient hieromtrent geïnstrueerd te zijn.

X

P.26 De inrichting moet schoon worden gehouden en in goede staat van onderhoud verkeren.

Toelichting: Er is gebleken dat er ongeveer vier weken geleden een onbekende hoeveelheid bitumen is weggelopen vanuit de verwarmde bitumen tank. Deze bitumen zijn op de bodem rondom de tank terecht gekomen. Er is hier duidelijk sprake van een ongewoon voorval. Volgens uw vergunning dient dit te allen tijde gemeld te worden aan het bevoegd gezag.

Wet milieubeheer: Hoofdstuk 10 (afvalwater)

Verder is gebleken dat er naar aanleiding van een melding over een verstopping van het riool aan de Kilkade er door de gemeente Dordrecht onderzoek ingesteld is. Hieruit is gebleken dat het rioolgemaal aan het einde van de Kilkade verstopt was geraakt met bitumen. Uit verdere riool-inspectie is gebleken dat tot aan het lozingspunt van uw bedrijf het riool verontreinigd is met bitumen.

Uit onderzoek op uw bedrijfsterrein is gebleken dat de bezinkputten bij de bitumen tank en die bij het aansluitpunt van het openbaar riool te vol zijn. Hierdoor kunnen deze niet naar behoren werken en kunnen er dus te veel afvalstoffen (zoals bitumen e.d.) in het openbaar riool terecht komen. Tevens is gebleken, en verklaard door medewerkers, dat er regelmatig een naar sinasappel ruikend oplosmiddel in de bezinkputten gedaan wordt, om voor een betere doorstroming te zorgen. Door het toepassen van dit oplosmiddel werken de bezinkputten niet meer naar behoren en kunnen er bitumen e.d. in het openbaar riool terecht komen.

Verder is de werking van de zuiveringstechnische voorziening (bezinkput ?) nabij de Kilkade niet helemaal duidelijk. Er is gebleken dat er zich op het afvalwater drijfslagen bevinden. Deze dienen tegengehouden te worden door een olie- en vetvanger. Voor zover wij hebben kunnen nagaan is deze niet aanwezig. Hierdoor kan er niet worden voldaan aan de gestelde normen.

Ik adviseer u dan ook de beide zuiveringstechnische voorzieningen te laten legen en reinigen en verder dusdanige voorzieningen aan te brengen, zodat er aan de gestelde eisen voldaan kan worden. U dient hierbij te denken aan een olie- en slibvanger en een bezinkput met een controlevoorziening. Beide dienen dusdanig gedimensioneerd te zijn dat er aan de gestelde eisen voldaan kan worden.

Gezien het voorgaande en gelet op de artikelen 18.8 en 18.9 van de Wet milieubeheer, dient aan de betreffende voorschriften voldaan te worden. Bij het niet nakomen van deze verplichting zal toepassing worden gegeven aan het gestelde in artikel 18.8 (buiten werking stellen) of artikel 18.9 (dwangsom) van de Wet milieubeheer.

U was tijdens het controlebezoek in de gelegenheid uw zienswijze hierover kenbaar te maken. Indien u uw zienswijze nog nader wilt toelichten kunt u tot 2 weken na de verzenddatum van deze brief hiervan gebruik maken.

Overigens wijs ik u erop dat bovengenoemde overtredingen tevens strafbare feiten zijn die hoogst waarschijnlijk strafrechtelijk worden vervolgd door het Openbaar Ministerie.

Ik vertrouw erop u hiermee voldoende te hebben geïnformeerd.

MILIEUDIENST ZUID-HOLLAND ZUID
het hoofd van
de afdeling Milieubeheer,



[REDACTED]

kopie: openbaar Ministerie
politie ZHZ, milieucoörd. district 1
politie ZHZ, milieupolitie, t.a.v. [REDACTED]



ARCHIEF



Aan het Openbaar Ministerie,
arrondissement Dordrecht,
t.a.v. [REDACTED]

Postbus 7005

3300 GE DORDRECHT

Postadres Postbus 550
3300 AN Dordrecht
Kantoor Weizigtweg 33
3314 JJ Dordrecht
Telefoon 078 - 631 15 99
Fax 078 - 631 30 90
Bank 44.38.80.794
Giro 2974547

uw brief van
uw kenmerk
reactie op
onderwerp Toezicht milieuwetten
Kilkade 14
Dordrecht

datum 31 juli 1997
ordernummer BU 97.3004 / DO 2898
ons kenmerk 97055980
afd. Milieubeheer, sector toezicht
behandeld door [REDACTED]

Hierbij doe ik u, zonder begeleidende brief, bijgaand stuk toekomen:

Aanschrijving: Kilkade 14, Dordrecht.

Bezoek is in samenwerking met de politie uitgevoerd en er wordt zo goed als zeker strafrechtelijk opgetreden.

MILIEUDIENST ZUID-HOLLAND ZUID
het hoofd van
de afdeling Milieubeheer,

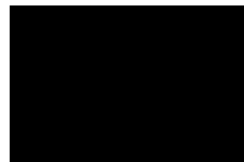

bijlage: BU 97.3004 / DO 2898

X

Aan Koninklijke Wegenbouw
Stevin B.V.
t.a.v. [REDACTED]

Postbus 158

3330 AD ZWIJNDRECHT

uw brief van	14 juli 1999	verzenddatum	19 juli 1999
uw kenmerk		ordernummer	DO 99.3004 / DO 2898
reactie op	9905069	ons kenmerk	9905069
onderwerp	Ontheffing voor het breken en zeven van asfaltgranulaat	gebiedsteam	Dordrecht
		behandeld door	[REDACTED]

Geachte [REDACTED],

Naar aanleiding van uw fax van 14 juli 1999 waarin u verzoekt om voor week 32 toestemming te verlenen voor het breken en zeven van asfaltgranulaat op het terrein van de Asfalt Centrale Dordrecht aan de Kilkade 14 te Dordrecht, deel ik u het volgende mede.

Op uw verzoek toestemming te verlenen om in week 32 (maandag 9 augustus tot en met vrijdag 13 augustus 1999) asfaltgranulaat te breken en zeven kan onder voorwaarden worden ingestemd.

U dient hierbij wel rekening te houden met de voor de inrichting geldende geluidsvorschriften, te weten:

Het equivalente geluidsniveau (LAeq), veroorzaakt tijdens de werkzaamheden, mag op een afstand van 100 meter van de puinbreek-installatie niet meer bedragen dan:

- 50 dB(A) in de periode tussen 23.00 en 07.00 uur;
- 55 dB(A) in de periode tussen 19.00 en 23.00 uur;
- 60 dB(A) in de overige uren.

Het maximaal optredende geluidsniveau (Lmax), gemeten in de meterstand "fast", mag op een afstand van 100 meter vanaf de puinbreek-installatie niet meer bedragen dan:

- 60 dB(A) in de periode tussen 23.00 en 07.00 uur;
- 65 dB(A) in de periode tussen 19.00 en 23.00 uur;
- 70 dB(A) in de overige uren.

De Milieudienst is één van de takken van dienst van de regio Zuid-Holland Zuid. De andere diensten zijn: de Bestuursdienst, de Centrale Post Ambulancevervoer, de Gemeenschappelijke Gezondheidsdienst (inclusief de Ambulancedienst) en de Regionale Brandweer. De regio Zuid-Holland Zuid is een samenwerkingsverband van 21 gemeenten in de Alblasserwaard/Vijfheerenlanden, de Drechtsteden en de Hoeksche Waard.

Mocht tijdens de controle blijken dat de voornoemde geluidsvoorschriften niet worden nageleefd dienen de werkzaamheden onmiddellijk beëindigd te worden.

Ik vertrouw erop u hiermede voldoende te hebben geïnformeerd.

MILIEUDIENST ZUID-HOLLAND ZUID
Gebiedsmanager Dordrecht



BEZOEKVERSLAG

LEES OOK DE TOELICHTINGEN OP DE ACHTERZIJDE



Dossiernummer : 20 2898
 Medewerker MZHZ :
 Andere dienst : _____
 Datum bezoek : d. 26 m. 11 j. 2001
 Aanleiding : periodiek/eenmalig/project/anders: _____

postadres Postbus 550
 3300 AN Dordrecht
 Kantoor Weizigtweg 33
 3314 JJ Dordrecht
 Telefoon 078 - 648 05 00
 Fax 078 - 648 05 01

Gegevens bedrijf
 Naam : KWS b.v.
 Adres : Kilokade 14
 Plaats : Dordrecht
 Gesproken met

Telefoonnummer : _____
 Faxnummer : _____

- | Toetsingskaders | Gegevens vergunning(en) / AMvB / Ontheffing(en) |
|--|---|
| A. <input checked="" type="checkbox"/> Wet milieubeheer | → _____ |
| B. <input type="checkbox"/> _____ | → _____ |
| C. <input type="checkbox"/> _____ | → _____ |
| D. <input type="checkbox"/> _____ | → _____ |
| E. <input type="checkbox"/> _____ | → _____ |
| F. <input type="checkbox"/> _____ | → _____ |
| X. <input type="checkbox"/> Geen milieu-toetsingskaders van toepassing | |

Opmerking bij de toetsingskaders

Ad. : 1. Kennissen (10-jarig) van de technische toel. laten op uitroep op kennis van overlappen
2. Vloerstoplichtleiders van afbouwplaats in oude kroeg (afluiten afkitten)
3. Gasflessen en stof op acetyleen lassen moet worden opgeborgen worden; schied af op afbouw van 1 m oploper;

Genoemde tekortkomingen dienen zo snel mogelijk te zijn verholpen. (z.o.z. voor toelichting)

Er zijn bij de toetsing geen afwijkingen of tekortkomingen geconstateerd. → (z.o.z. voor toelichting)

Opmerkingen algemeen

In te dienen stukken / uit te voeren werkzaamheden	Uiterlijk
Ad. : _____	→ _____
_____	→ _____
_____	→ _____
_____	→ _____

Genoemde tekortkomingen dienen zo snel mogelijk te zijn verholpen. (z.o.z. voor toelichting)

Volgende bezoek : _____
 Formulier : uitgereikt toegezonden aan:

Volgblad : Ja Nee

Handtekening medewerker MZHZ

datum verslag: d. 26 m. 11 j. 2001

TOELICHTING OP BEZOEKVERSLAG MILIEUDIENST ZUID-HOLLAND ZUID,

Tijdens het controlebezoek is de exploitant of vertegenwoordiger van het bedrijf, waarvan in het verslag de naam staat vermeld, in de gelegenheid (gesteld) haar/zijn mening over geconstateerde tekortkomingen of afwijkingen kenbaar te maken aan de medewerker van de MZHZ.

Indien men daartoe niet in staat of daarvoor niet in de gelegenheid was kan die mening, mondeling en/of schriftelijk alsnog worden kenbaar gemaakt c.q. worden toegelicht tot 2 weken na de bezoekdatum bij de vermelde medewerker van de MZHZ.

Tekortkomingen of afwijkingen dienen door het bedrijf zo snel mogelijk te zijn verholpen tenzij anders wordt afgesproken. Deze afspraak dient in het verslag te zijn vermeld.

In te dienen aanvragen, meldingen, kennisgevingen, rapportages en overige in dit verslag aangegeven documenten dienen te worden gezonden aan het "bevoegd gezag", meestal het college van burgemeester en wethouders van de gemeente waarin het bedrijf is gevestigd, tenzij anders wordt afgesproken. Deze afspraak dient in het verslag te zijn vermeld.

De uitvoering van een controlebezoek is altijd een momentopname. Voor de periode na een controlebezoek kunnen daarom geen rechten aan dit verslag worden ontleend.

Algemeen

Voor nadere toelichting, vragen op milieugebied, klachten of opmerkingen over het controlebezoek kunt u contact opnemen met medewerkers van onze dienst.

Aan KWS Zuid-Holland Zuid b.v.
t.a.v. [REDACTED]

Postbus 158

3330 AD ZWIJNDRECHT

uw brief van
uw kenmerk
reactie op
onderwerp

Toezicht milieuwetten
Kilkade 14
Dordrecht

verzenddatum 3 december 2001
ordernummer DO 01.3004 / DO 2898
ons kenmerk 0115907
gebiedsteam Dordrecht
behandeld door [REDACTED]

Geachte [REDACTED],

Tijdens de controle d.d. 26 november 2001 door [REDACTED] bij uw bedrijf is het volgende vastgesteld:

1. De bitumentanks dienen 1 keer in 16 jaar inwendig gekeurd te worden. Deze tanks waren in 1986 geplaatst, dus de 16 jaarlijkse controle zal in 2002 plaats moeten vinden.
2. Gasflessen zuurstof en acetyleen dienen op afstand van 1 meter van elkaar te worden bewaard. Indien een schot van 60 minuten weerstand branddoorslag en brandoverslag ertussen is geplaatst behoeft de afstand van 1 meter niet in acht te worden genomen.
3. De vloeistofdichte voorziening bij de tankplaats dient te worden afgekit.

U dient binnen een termijn van twee maanden na de verzenddatum van deze brief aan de betreffende voorschriften te voldoen.

U was tijdens het controlebezoek in de gelegenheid uw zienswijze hierover kenbaar te maken. Indien u uw zienswijze nog nader wilt toelichten kunt u tot 2 weken na de verzenddatum van deze brief hiervan gebruik maken.

Ik vertrouw erop u hiermede voldoende te hebben geïnformeerd.

MILIEUDIENST ZUID-HOLLAND ZUID
Gebiedsmanager Dordrecht

[REDACTED]

[REDACTED]

De Milieudienst is één van de takken van de dienst van de regio Zuid-Holland Zuid. Andere diensten zijn: de Bestuursdienst, de Centrale Post Ambulancevervoer, de Gemeenschappelijke Gezondheidsdienst (inclusief de Ambulancedienst) en de Regionale Brandweer. De Regio Zuid-Holland Zuid is een samenwerkingsverband van 21 gemeenten in de Alblasserwaard/ Vijfheerenlanden, de Drechtsteden en de Hoeksche Waard.

KWS

Zuid-Holland-zuid

Milieu dienst Zuid-Holland-Zuid

Postbus 550

3300 AN Dordrecht

Koninklijke Wegenbouw Stevin bv

Tel. [redacted]
Fax [redacted]
E-mail: [redacted]
Handelsreg. Utrecht.30005404
ABN-AMRO [redacted]
BTW nr. NL 0043.76.237.B09Do 2890
NEW
6077

Milieudienst Z.H.Z.		Do-6421-?		6 SEP 2002	
Gebiedsteam				CC	
DO	DS	ALV	HN		
FAC	COM	DIR	CIK	Volgnr.	
P&O	CP	BC		0225167	



5 september 2002

Betreft: melding incident Asfaltcentrale Dordrecht op d.d.19 augustus 2002.

Geachte heer/mevrouw,

Middels deze brief willen wij u alsnog op de hoogte brengen van de gang van zaken omtrent het incident dat bij de Asfaltcentrale heeft plaatsgevonden.

Nadat de firma bam nbm infra een melding heeft gedaan van stofoverlast, is de installatie bezocht door een van uw medewerkers. Op dat moment was de installatie al stilgezet.

Uw medewerker heeft de situatie gezien en genoteerd. Zij is ter plaatse op de hoogte gesteld door onze technische dienst medewerker.

Vermoedelijke oorzaak: de motor van de stof retourschroef in de onstoffingsinstallatie was omstreeks 8.00 uur uitgevallen. Hiervan is melding gemaakt bij de technische dienst van Volker Stevin Materieel. Deze heeft onmiddellijk een E-monteur gestuurd om de situatie op te nemen. Geconstateerd werd een verbrande motor. Deze motor is direct vervangen door een op reserve staande nieuwe motor. Deze actie heeft ongeveer 3 uur in beslag genomen. Omstreeks 11.30uur is de motor in bedrijf gesteld.

Doordat de installatie door heeft geproduceerd, heeft het stof dat afkomstig is van de reiniging van de onstoffingsinstallatie, zich verzameld in de kanalen. Dit stof is bij het opstarten massaal terechtgekomen in de doeken van de onstoffingsinstallatie.

Hierdoor zijn de doeken in de eerste kamer a.h.w. gezandstraald en totaal vernietigd. Het stof met de afgassen, die bij het proces vrijkomen, ondervonden nu geen weerstand meer en konden vrij uit de schoorsteen stromen. Dit stof, bestaande uit zandfracties < 2mm, is neergekomen in de directe omgeving.

Herstel: nadat de installatie is stilgezet, zijn acties opgestart om de doeken van de onstoffingsinstallatie zo snel mogelijk te gaan vervangen. Vanaf de leverancier in Duitsland zijn nieuwe doeken gekomen en geplaatst. De gehele onstoffingsinstallatie is gecontroleerd op juiste werking.

Op woensdag 21 augustus omstreeks 14.00 uur, is bij uw medewerkster gemeld dat we weer in bedrijf zijn gegaan.

In overleg met de installatie chef is afgesproken dat voortaan kritisch moet worden omgegaan of, in geval van minimale uitval van installatie onderdelen, er nog kan worden doorgeproduceerd of dat men moet stoppen.

Hopende u hiermee voldoende te hebben geïnformeerd, zie ik uw reactie graag tegemoet.

[REDACTED]

[REDACTED]

KWS Zuid-Holland-Zuid

06- [REDACTED]

20-9

GEBELD MET [REDACTED]



ONGEWONE VOORVALLEN IN HET VERVOEG
DIRECT MEUDEN

↳ REGERCONTROLE IN MILLS INGEVOERD.



28-4-2003.

Meetrapport bitumentanks.

Locatie: Asfaltcentrale Dordrecht
Kilnade 14
3316 BC Dordrecht

Datum: 4-02-2003

Uitwendig / Inwendig. T1

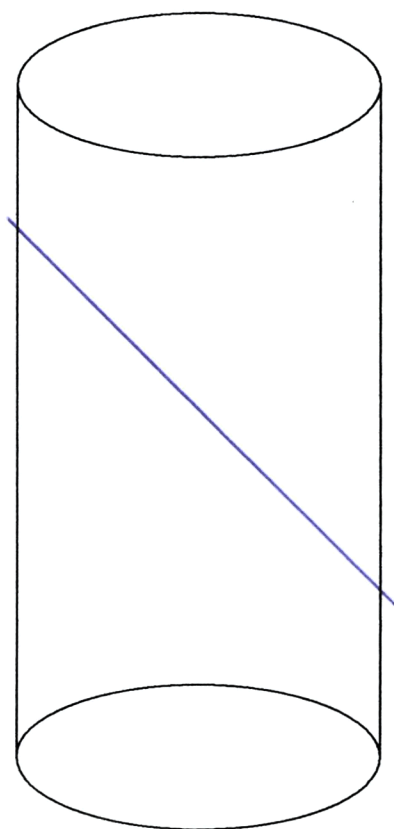

Inwendig: visueel, volledige wand bedekt met laag van Bitumen.

Uitwendig: wanddiktemeting

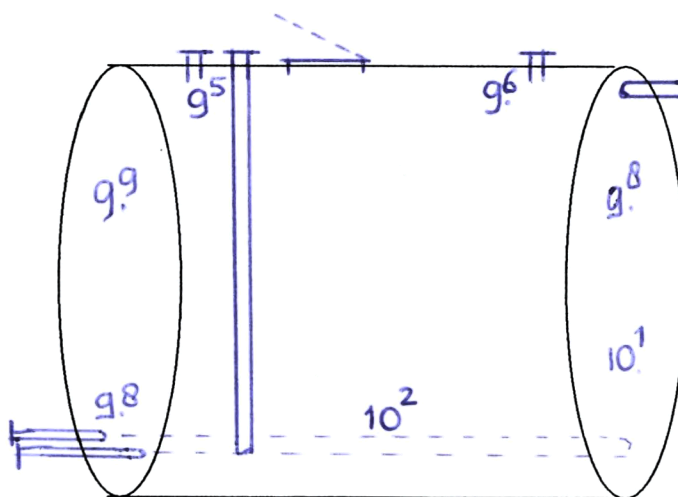

Inspectie uitgevoerd

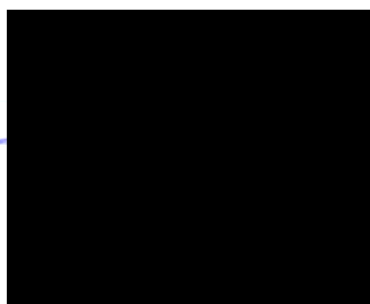



28-4-2003

Meetrapport bitumentanks.

Locatie: Asfaltcentrale Dordrecht
Kijkade 14
3316 BC Dordrecht

Datum: 4-02-2003

Uitwendig / Inwendig: T2

Inwendig: Visueel, wand volledig bedekt met laag van bitumen.

Uitwendig: wanddiktemeting

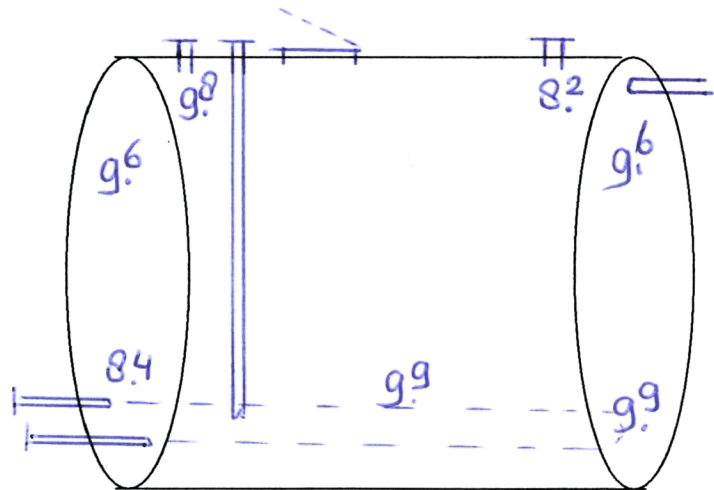
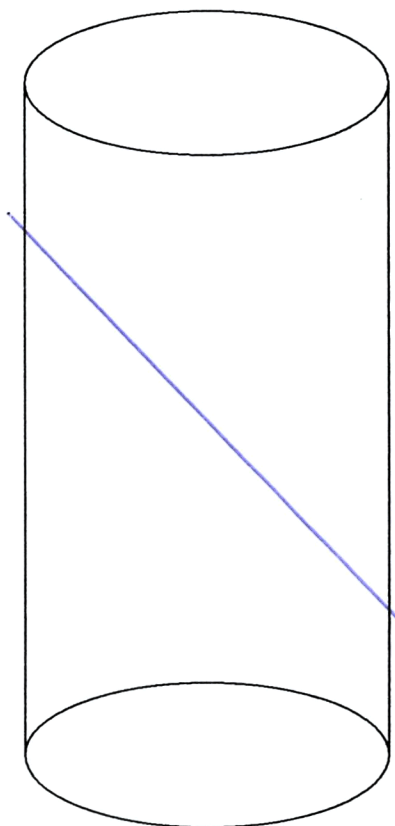

Inspectie uitgevoerd door [redacted]

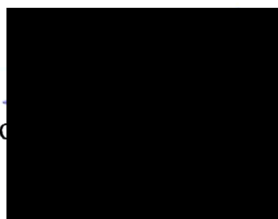



28-4-2003

Meetrapport bitumentanks.

Locatie: Asfaltcentrale Dordrecht
Kilnade 14
3316 BC Dordrecht

Datum: 12-02-2003

Uitwendig / Inwendig: T3

Inwendig: visueel, wand volledig bedekt met laag bitumen.
Uitwendig: wanddiktemeting.

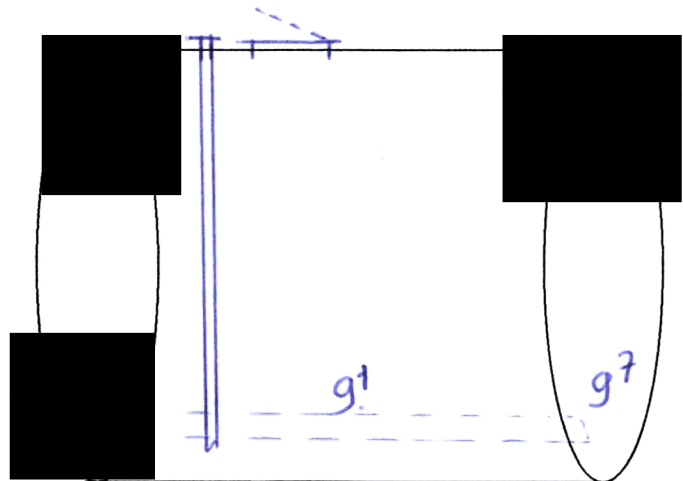
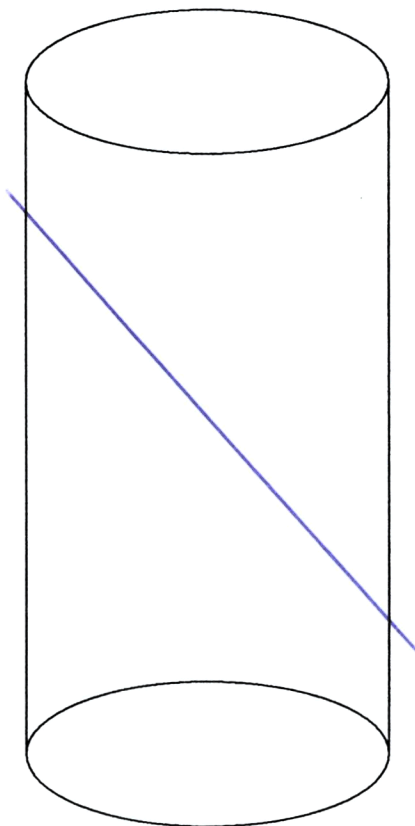

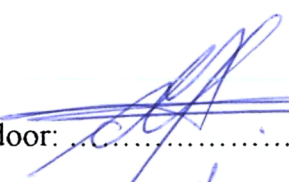
Inspectie uitgevoerd door: 

M. Martens





28-4-2003

Meetrapport bitumentanks.

Locatie: Asfaltcentrale Dordrecht
Kilnade 14
3316 BC Dordrecht

Datum: 25-2-2003

Uitwendig / Inwendig: T4

Inwendig: Visueel, wand volledig bedekt met laag bitumen
Uitwendig: wanddiktemeting.

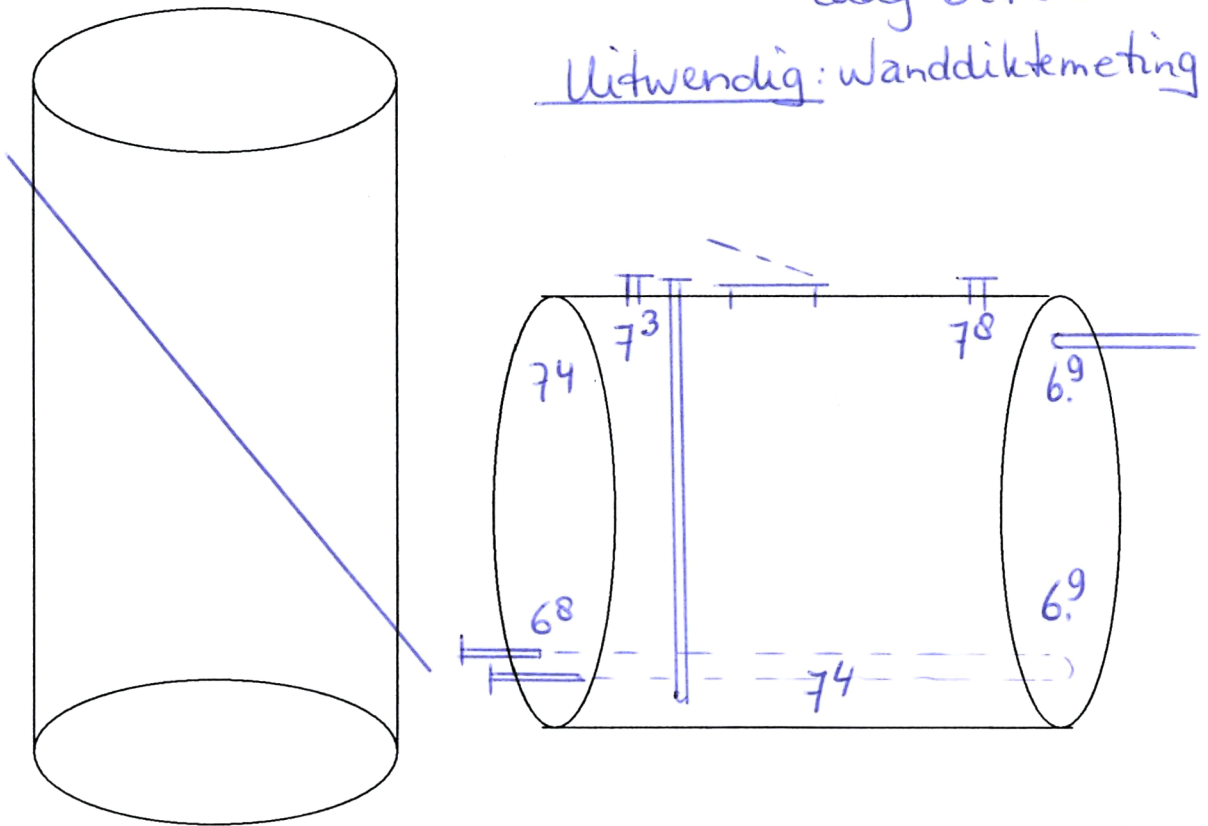

Inspectie uitgevoerd door





28-4-2003.

Meetrapport bitumentanks.

Locatie:

Asfaltcentrale Dordrecht
Kalkade 14
3316 BC Dordrecht

Datum:

4-02-2003.

Uitwendig / Inwendig:

T5

mixer

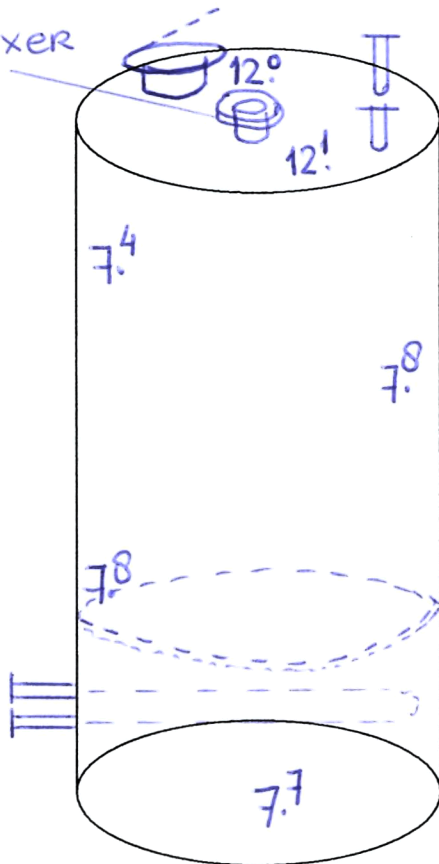

Inwendig: Visueel, volledig bedekt met laag bitumen.

Uitwendig: Wanddiktemeting

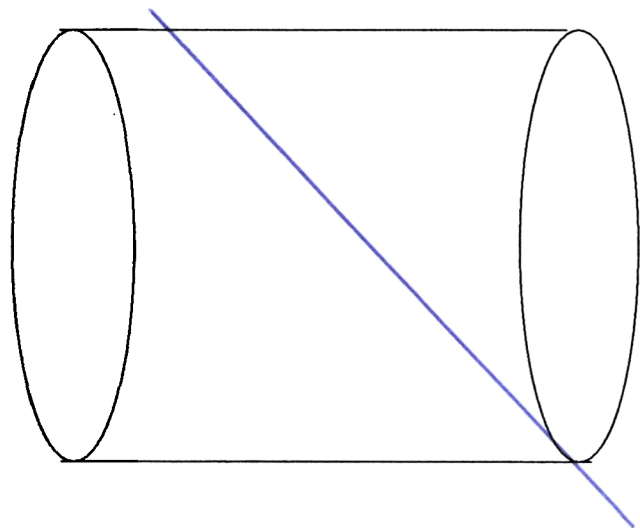

Inspectie uitgevoerd



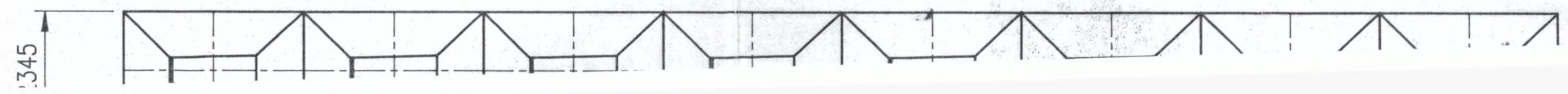
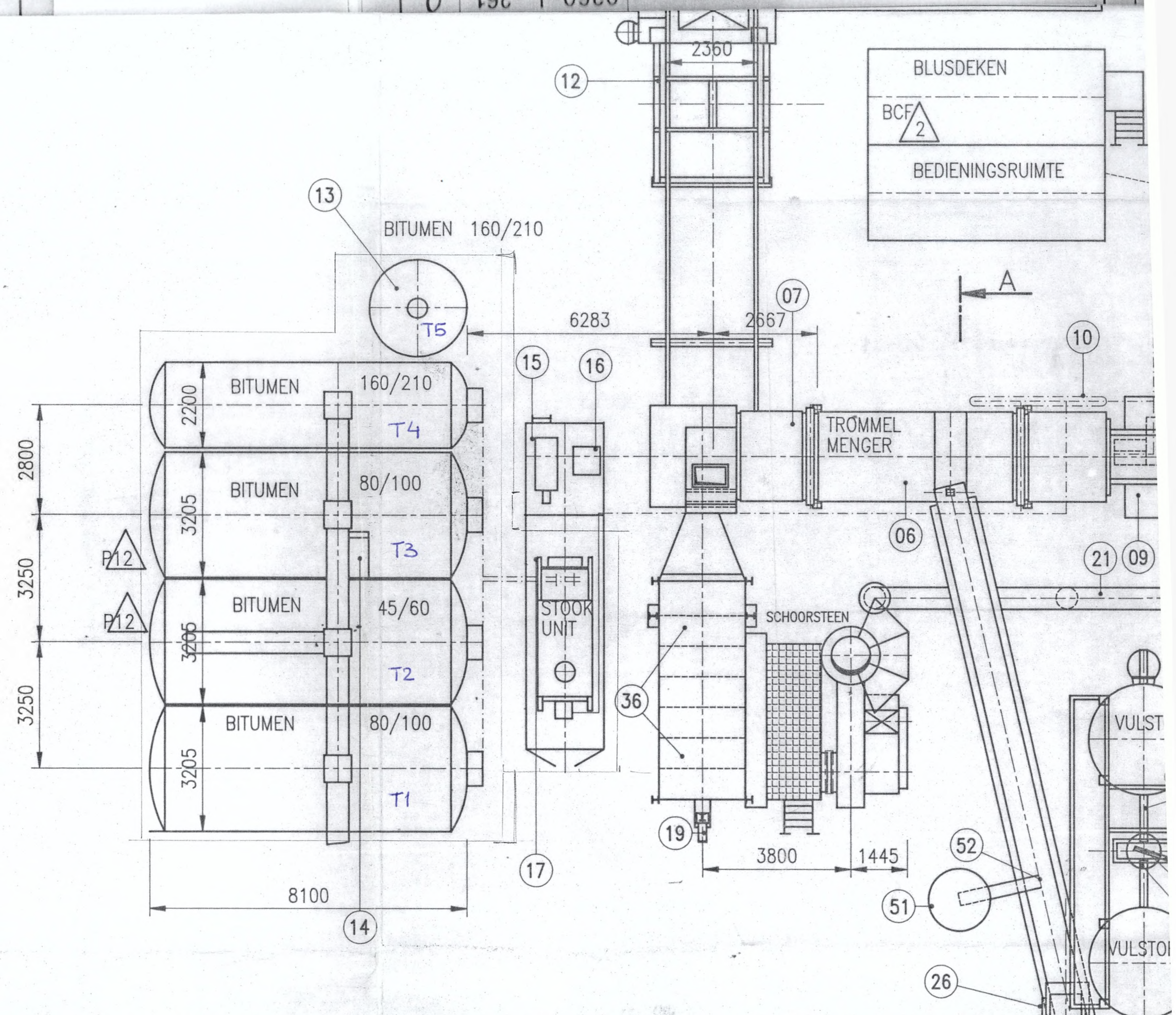



DRUKBEPROEVINGS- EN VACUMEER CERTIFICAAT

Hierbij verklaart Intercool Technics BV dat van onderstaand apparaat

- | | | |
|---|-----------|------------------------|
| <input type="checkbox"/> Verrijdbare airconditioner | Fabrikaat | : TOSHIBA |
| <input type="checkbox"/> Raamairconditioner | Type | : ... RAS...13...YA-E. |
| <input checked="" type="checkbox"/> Condensing unit | Serienr. | : ... 02089.0002.... |

alle componenten afzonderlijk een drukbeproeving hebben ondergaan en dat het gehele apparaat eveneens een drukbeproeving en een vacuümstandtest heeft ondergaan, waarbij het apparaat tevens op lekdichtheid werd gecontroleerd.

Deze testen werden uitgevoerd conform de bepalingen die zijn vastgelegd in de "Regeling Lekdichtheidsvoorschriften Koelinstallaties".

De fabrieksverklaringen die aan deze conformiteitsverklaringen ten grondslag liggen zijn bij Intercool Technics in Ridderkerk ter inzage.

Intercool Technics verklaart tevens dat het bovengenoemde apparaat en de toegepaste componenten zijn ontworpen, gefabriceerd en getest conform de procedures zoals deze zijn vastgelegd in de ISO 9001/2 certificatie.

Voor de bediening van het voornoemde apparaat verwijzen wij u naar de separaat bijgevoegde bedieningshandleiding.

Bij een koelmiddelvulling van meer dan 3 kg dient de installatie ten minste één maal per jaar door een STEK-erkend bedrijf te worden gecontroleerd.

Werkzaamheden aan het koeltechnische gedeelte van de airconditioninginstallatie mogen slechts door een STEK-erkend bedrijf worden uitgevoerd.

Dealer/installateur:



Datum afgifte verklaring : 01 - 05 - 2000

Handtekening:

[redacted]





Directeur

Dit certificaat dient te allen tijde bij de installatie bewaard te worden.
De gebruiker is hiervoor verantwoordelijk.





METHYLEENCHLORIDE



ALGEMENE PRODUCTINFORMATIE	
Toepassing:	Oplosmiddel in laboratorium. Wordt gebruikt bij asfaltanalyse. 
Beschrijving:	Kleurloze vloeistof met te herkennen geur.
Gevaarsaspecten:	De stof kan door inademing en inslikken in het lichaam opgenomen worden. De vloeistof werkt dan op het zenuwstelsel (directe gevolgen: hoofdpijn, duizeligheid, misselijkheid, sufheid). De stof werkt prikkelend op de ogen, huid en ademhalingsorganen. De vloeistof ontvet de huid, wat op den duur tot beschadiging kan leiden. Bij verhitting (bv. roken) kunnen giftige en bijtende dampen ontstaan. Door kookvertraging kan de stof explosief vrijkomen.
PREVENTIE	AKTIE BIJ ONGEVAL
Brand:	Alle blusstoffen toegestaan.
Niet brandbaar Nooit gebruiken in nabijheid van vlam, heet oppervlak (of bij het lassen).	
Explosie:	Bij brand: vaten koel houden door spuiten met water.
Inademen:	Frisse lucht, rustig houden en arts waarschuwen.
 Ventilatie en plaatselijke afzuiging of adembescherming. (masker met actief-kool- filter, A-filter).	
Huid:	Verontreinigde kleding uittrekken, huid wassen met water en zeep.
 Handschoenen, PVA, viton evt: neopreen, natuurrubber, nitril-rubber.	
Ogen:	Eerst spoelen met veel water, dan naar arts vervoeren.
 Veiligheidsbril.	
Inslikken:	Mond laten spoelen, water laten drinken en arts waarschuwen of naar ziekenhuis vervoeren.
OPRUIMING	
Lekvloeistof opvangen in afsluitbare vaten, morsvloeistof opnemen in daarvoor bestemd absorptiemiddel en naar veilige plaats afvoeren, volgens bedrijfsmilieuvoorschriften. Extra persoonlijke bescherming: persluchtmasker.	
92.12	
NIET ETEN, DRINKEN OF ROKEN TIJDENS HET WERK	

Ondanks de aan de tekst bestede zorg kan door SEREB en VBW-ASFALT geen aansprakelijkheid worden aanvaard voor schade voortvloeiend uit enige fout in deze tekst.

SEREB, R. van der 
Telefoon , Telefax 

MTLCRD.VBA.93/1

Voor meer informatie zie achterzijde van de kaart

METHYLEENCHLORIDE

dichloormethaan

CH₂Cl₂

GROOTHEDEN/WAARDEN		BESCHRIJVING
Kookpunt °C	40	Kleurloze vloeistof, aan de geur te herkennen. De damp is zwaarder dan lucht. De stof ontleedt in een vlam, of aan een heet oppervlak onder vorming van giftig gas (fosgeen) en corrosieve damp (zoutzuur). Reageert met alkali- en aardalkalimetalen onder warmteontwikkeling. Ten gevolge van het geringe geleidingsvermogen van de vloeistof kunnen elektrostatische ladingen worden opgewekt bij stroming, beweging etc. De stof kan worden opgenomen in het lichaam door inademing en inslikken. Leverbeschadigingen, bloedafwijkingen kunnen dan optreden. In ernstige gevallen kans op bewusteloosheid. Carboxy-haemoglobinevorming kan optreden. De vloeistof ontvet de huid. De stof werkt prikkelend op de ogen, de huid en de ademhalingsorganen.
Smeltpunt °C	-96	
Vlampunt °C	geen	
Zelfontbrandingstemperatuur °C	605	
Relatieve dichtheid (water=1)	1,3	
Relatieve dichtheid bij 20 °C van verzadigd damp/luchtmengsel		
Dampspanning in mbar bij 20 °C	470	
Oplosbaarheid in water, g/100 ml bij 20 °C	niet	
Explosiegrenzen, volume % in lucht		
Soortelijke geleiding pS/m		
Relatieve molecuulmassa	84,9	
Relatieve dampdichtheid(lucht=1)	1,9	
AC-waarde in ppm	100	
AC-waarde in mg/m ³	350	LD50 bij huidopname in mg/kg
		LCS0 bij inademen in mg/l
GEVAREN, VERSCHIJNSELEN	PREVENTIE	BLUSSTOFFEN, EERSTE HULP
Brand: niet brandbaar.		Bij brand in directe omgeving: alle blusstoffen toegestaan
Explosie:		Bij brand: vaten koel houden door spuiten met water.
Inademen: hoofdpijn, duizeligheid, misselijkheid, sufheid, bewusteloosheid.	Ventilatie, plaatselijke afzuiging of ademhalingsbescherming (masker met actief-koolfilter, A-filter).	Frisse lucht, rust en arts waarschuwen.
Huid: roodheid.	Handschoenen, PVA, viton, evt: neopreen, natuurrubber, nitrilrubber.	Verontreinigde kleding uittrekken, huid wassen met water en zeep.
Ogen: roodheid, pijn.	Veiligheidsbril.	Eerst langdurig spoelen met veel water (contactlenzen verwijderen mits makkelijk mogelijk) en dan naar arts vervoeren.
Inslikken: buikpijn, pijn in borst, zie onder "Inademen".		Mond laten spoelen, veel water laten drinken, en arts waarschuwen of naar ziekenhuis vervoeren.
OPRUIMING, OPSLAG		ETIKETTERING GEBRUIK, VERVOER
Opruiming: Lekvloeistof opvangen in afsluitbare vaten, morsvloeistof opnemen in zand of inert absorptiemiddel en naar veilige plaats afvoeren (extra persoonlijke bescherming: persluchtmasker). Opslag: Ventilatie langs de vloer.		Gebruik: Symbool: schadelijk R-zinnen: 20 S-zinnen: 23, 24/25, 36/37 Vervoer: ADR/VLG: 6.1, 15c Etiket: schadelijk VN-nummer: 1593
OPMERKINGEN: De reukgrens ligt boven de MAC-waarde. Gebruik van alcoholische dranken versterkt de giftige werking. Toevoegingen van kleine hoeveelheden brandbare stof of verhoging van het zuurstofgehalte verhogen de brandbaarheid sterk. Bij hoge concentraties in de lucht ontstaat zuurstofgebrek met kans op bewusteloosheid. De stof kan onder bepaalde omstandigheden brandbare damp/luchtmengsels vormen (13-22 vol %), die moeilijk te ontsteken zijn. CAS-nummer: 75-09-02 EG-nummer: 602-004-00-3		

92.08

Ondanks de aan de tekst bestede zorg kan door SEREB en VBW-ASFALT geen aansprakelijkheid worden aanvaard voor schade voortvloeiend uit enige fout in deze tekst.
 SEREB, R. van der Venstijn 3a, 4191 PL Geldermalsen
 Telefoon 03455 - 75544, Telefax 03455 - 72444

MTLCDR.93/1



Zuid-Holland-zuid

Koninklijke Wegenbouw Stevin bv
Lindelaan 36
Postbus 158
3330 AD Zwijndrecht

Tel.: 078 - 6250800
Fax: 078 - 6250810

e-mail zwijndrecht@kws.nl**faxbericht**

Aan : Milieudient Zuid-Holland Zuid	Datum : 24 juni 2003
T.a.v. : Gebiedsmanager Dordrecht	
Faxnr. : 078-6480501	Aantal pagina's : 1
	(incl. voorblad)
Van : [REDACTED]	

Betreft : Asfalt breken

Op de locatie kijkade 14 te Dordrecht is vanaf heden 24-06-2003 een breker aanwezig
T.b.v. het breken van asfalt voor hergebruik.

Hopende u hierbij voldoende te hebben geïnformeerd

Met vriendelijke groet, [REDACTED]

Asfalt Centrale Dordrecht
Kijkade 14
Tel 078-6179684

Milieudienst Z.H.Z.	DO. 2898 25 JUN 2003
[REDACTED]	[REDACTED]
[REDACTED]	0306368

Bedrijfsbezoek KWS DO2898 d.d. 3 juli 2003

Bezoek uitgevoerd door:

██████████
████████████████████
██████████
██████████

Gesproken met:

Constateringen:

Kantoor: Dichtheidsmeter asfalt met radioactieve bron aanwezig

Magazijn: ✓ Koolzaadolie in vloeistofdichte bak zetten of vloeistofdichte vloer.
✓ 3 kasten met diverse chemicalien, verkeerd getiketteerd en lekbak onderin plaatsen.

010 224499,
* inspectie Uron
Rottendam.
* min. over
sociale zaken.
Kun energie zak

✓ De IBC met koolzaad olie die buiten stond was in 1997 gekeurd.

✓ Dieselvoorziening/tankinstallatie: - 1 tank in gebruik 1 buiten gebruik.
- Dienen volgens CPR 9-6 gekeurd en onderhouden te worden.
- Lekbak voorziening leegmaken.
- Tankplaats was bij vorige inspectie niet goed gekit. Nu nog steeds niet?

Gasopslag en opslagcontainers: - Aanwezig 9 x 80 l en 14 x 29,2 liter propaan. Vergund?
- Afstand tot de opslag containers met polyram en olien en vetten was 3 m.
- opslagcontainers schoonmaken/opruimen.

Keuringen van de ketel is getoond en een rapport van de keuring van de bitumentanks is meegegeven. Echter niet conform CPR 9-6 gekeurd.

Opslag methyleenchloride: - 25 vaten à 20 l opgeslagen in houten keet. Voldoet niet aan CPR 15-1. Let op dat bij deze stof ventilatie over de bodem van belang is.

Gegevens airco bouwkeet meegekregen, Gegevens Airco's kantoor niet ingezien.

██████████. 4-7-2003.

X

Aan K.W.S. Zuid-Holland-zuid
t.a.v. [REDACTED]

Kilkade 14

3316 BC DORDRECHT

uw brief van -
uw kenmerk -
reactie op -
onderwerp Toezicht milieuwetten
Kilkade 14
Dordrecht

verzenddatum 14 juli 2003
ordernummer DO 03.3004 / DO 2898
ons kenmerk 0307219
gebiedsteam Dordrecht
behandeld door [REDACTED]

Geachte [REDACTED],

Naar aanleiding van een controlebezoek door ambtenaren van onze dienst op 3 juli 2003 aan uw bedrijf gelegen aan Kilkade 14 te Dordrecht, deel ik u het volgende mede.

Bij besluit van burgemeester en wethouders van Dordrecht d.d. 25-11-1986, 25-03-1999 en 26-07-2000 zijn aan u vergunningen ingevolge de Wet milieubeheer verleend voor in werking van een asfaltinstallatie.

Tijdens bovengenoemd bezoek is vastgesteld, dat een aantal voorschriften, verbonden aan de vergunningen, niet wordt nageleefd.

Met name is geen uitvoering gegeven aan het gestelde in de voorschriften:

Vergunning d.d. 25-03-1999

Voorschrift C. Bodem, lid 2. :

Polyram en oliën in emballage moeten zijn geplaatst in een vloeistofdichte lekbak. De vloeistofdichte lekbak moet een inhoud hebben van ten minste de grootste verpakking vermeerderd met 10 % van de inhoud van de overige emballage.

Uitvoeren:

De opslag van koolzaadolie in de IBC buiten dient op een vloeistofdichte lekbak geplaatst te worden. (advies : opslaan binnen i.v.m. inregenen)

De opslag van koolzaadolie in het magazijn dient op een vloeistofdichte vloer of bak te geschieden.

De Milieudienst is één van de takken van dienst van Regio Zuid-Holland Zuid. De andere diensten zijn: de Bestuursdienst, de Gemeenschappelijke Gezondheidsdienst (inclusief de Ambulancedienst) en de Regionale Brandweer. Regio Zuid-Holland Zuid is een samenwerkingsverband van 20 gemeenten in de Alblasserwaard-Vijfheerenlanden, de Drechtsteden en de Hoekse Waard.



Voorschrift G, Opslag van gevaarlijke,

lid 1: De opslag van gevaarlijke stoffen moet plaatsvinden conform het gesteld in de richtlijn CPR 15-1

Uitvoeren:

- a. *De opslag van methyleenchloride dient te geschieden in een CPR 15-1 ruimte. De huidige ruimte voldoet totaal niet aan het gestelde in CPR 15-1.*
- b. *De etikettering op de (stalen)kasten van de kleine chemicaliën in het magazijn dienen conform het product aangepast te worden.*

Voorschrift F, Opslag en gebruik van Aardolieproducten,

lid1 : De opslag van gasolie en bitumen in een bovengrondse tank moet plaatsvinden conform het gestelde in de richtlijn CPR 9-1.

Uitvoeren:

- a. *Gelet op de CPR 9-6, voorschrift 4.5.2. dienen **zowel de gasolietanks als de bitumentanks** eens per 15 jaar gekeurd te worden door of namens een KIWA erkend bedrijf. De keuring die u zelf heeft uitgevoerd voldoet niet aan het gestelde van de CPR 9-6.
Op de locatie van de gasolietanks dient u er ook rekening te houden met artikel 4.2.10 opstelplaats voertuigen bij aflevering. In dit artikel wordt beschreven waar de afleverplaats aan dient te voldoen.*
- b. *De lekbakvoorziening van de gasolietanks dient geledigd te worden.*

Verder is met ██████████ ██████ besproken dat de huidige vergunningensituatie zowel voor u als voor de Milieudienst niet meer overzichtelijk is wat er wel en niet meer vergund is. Ik verzoek u alvast om in overweging te nemen om een revisievergunning aan te vragen. Voor inlichtingen hierover kunt u contact opnemen met ██████████ ██████ van mijn dienst.

Gezien het voorgaande en gelet op artikel 18.2 van de Wet milieubeheer, dient u binnen een termijn van **acht weken** na de verzenddatum van deze brief aan de betreffende voorschriften te voldoen.

Bij het niet nakomen van deze verplichting kan toepassing worden gegeven aan het gestelde in artikel 125 van de Gemeentewet juncto artikel 5.32: lid 1 van de Algemene wet bestuursrecht (opleggen last onder dwangsom).

U was tijdens het controlebezoek in de gelegenheid uw zienswijze hierover kenbaar te maken. Indien u uw zienswijze nog nader wilt toelichten kunt u tot 2 weken na de verzenddatum van deze brief hiervan gebruik maken.

Overigens wijs ik u erop dat bovengenoemde overtredingen tevens strafbare feiten zijn die strafrechtelijk kunnen worden vervolgd door het Openbaar Ministerie. De termijn die u nu gegund is, is dus geen garantie dat binnen die termijn geen strafrechtelijke vervolging zal plaatsvinden.

Het naar aanleiding van het bezoek van 3 juli 2003 opgemaakte controleverslag is als bijlage bij deze brief gevoegd.

Ik vertrouw erop u hiermee voldoende te hebben geïnformeerd.

MILIEUDIENST ZUID-HOLLAND ZUID
Gebiedsmanager Dordrecht

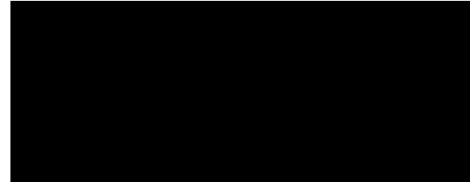

[REDACTED]

bijlage: Controleverslag

1. Bedrijfsgegevens

Dossiernummer:	DO 2898	Bezoekdatum:	3 juli 2003
Naam bedrijf:	K.W.S. Zuid-Holland-zuid		
Adres en plaats bedrijf:	Kilkade 14 Dordrecht		
Correspondentie-adres:			
Corr. postc. en plaats:			
Postcode:	3316 BC	Tel.nr:	
Contactpersoon:		Inspecteur:	██████████
Samengewerkt met: (b.v. brandweer, politie)	nee		
Korte samenvatting van de controle:			
<p>Periodieke controle in het kader van de Wet Milieubeheer. Controle prettig verlopen. Er zijn nog wel een aantal punten die nadrukkelijk aandacht behoeven. Zie bijgevoegde brief. Aanpassen van de vergunning.</p>			

2. Vergunninggegevens of meldinggegevens:

Soort bezoek (periodiek, eenmalig, project etc.)	IPC
Toetsingskaders:	<ul style="list-style-type: none"> - Wet milieubeheer - Besluit inzake stoffen die de ozonlaag aantasten

Vergunning voor:
Gegevens vergunning:

Actualisatie nodig: NEE

Zo ja, geef hieronder een toelichting:

Melding voor:
Gegevens melding:

Nadere eis nodig: NEE

Zo ja, geef hieronder een toelichting:

Specifieke kennis nodig voor uitvoeren controle: JA

Zo ja, welke:

Inzake asfaltinstallatie

3. Beoordeling bedrijf:

BEOORDELINGSPUNTEN BEDRIJF	voorschriften nageleefd	voorschriften niet nageleefd	niet van toepassing
Energiebesparing	X		
(leiding) waterbesparing	X		
Afvalpreventie	X		
Emissies	X		
Veiligheid		X	
Onderhoud / schoonmaak	X		
(eigen) controles	X		
Bewaren van documenten	X		

Klachten	n.v.t.
----------	--------

Volgend bezoek (hercontrole)	Er is op basis van de bevindingen een hercontrole gepland medio september 2003.
------------------------------	---

Toelichting op het controleverslag Milieudienst Zuid-Holland Zuid:

Tijdens het controlebezoek is de exploitant of vertegenwoordiger van het bedrijf, waarvan in het verslag de naam staat vermeld, in de gelegenheid (gesteld) haar/zijn mening over geconstateerde tekortkomingen of afwijkingen kenbaar te maken aan de medewerker van de MZHZ.

Indien men daartoe niet in staat of daarvoor niet in de gelegenheid was kan die mening, mondeling en/of schriftelijk alsnog worden kenbaar gemaakt c.q. worden toegelicht tot 2 weken na de verzenddatum van dit verslag bij de vermelde medewerker van de MZHZ.

Van het controlebezoek (periodiek) is door de medewerker van de Milieudienst Zuid-Holland Zuid, conform de bovenstaande beoordelingspunten, een volledige checklist ingevuld. Deze is, na afspraak, ter inzage bij de Milieudienst Zuid-Holland Zuid.

Tekortkomingen of afwijkingen dienen door het bedrijf zo snel mogelijk te zijn verholpen tenzij anders wordt afgesproken. Deze afspraak staat in bijgevoegde brief.

In te dienen aanvragen, meldingen, kennisgevingen, rapportages en overige in dit verslag aangegeven documenten dienen te worden gezonden aan het "bevoegd gezag", meestal het college van burgemeester en wethouders van de gemeente waarin het bedrijf is gevestigd (namens dezen de Milieudienst Zuid-Holland Zuid), tenzij anders wordt afgesproken. Deze afspraak staat in bijgevoegde brief.

De uitvoering van een controlebezoek is altijd een momentopname. Voor de periode na een controlebezoek kunnen daarom geen rechten aan dit verslag worden ontleend.

Voor nadere toelichting, vragen op milieugebied, klachten of opmerkingen over het controlebezoek kunt u contact opnemen met de Milieudienst Zuid-Holland Zuid.



KLACHTBEHANDELING TECHNISCH MILIEUDIENST DRECHTSTEDEN

UT 18143 [redacted] proc/ordernr: DO 83.4001 klachtnr: 251

GEGEVENS BINNENKOMST KLACHT		GEGEVENS KLAGER	
Datum: 83 07 21	Tijd: 17.25 u	Naam: [redacted]	[redacted]
Aangenomen door: [redacted]			
Doorgegeven aan inspecteur wachtdienst		Adres: [redacted]	
Chemie/W.L.V.O.:			
Hinderwet: [redacted]		Woonplaats: [redacted]	
Geluid:		Telefoon: [redacted]	

GEGEVENS KLACHT	
Aard van de hinder:	verontreiniging in verband met het schoonmaken van een tankwagen met teer.
Vermoedelijke veroorzaker:	
Vermoedelijke oorzaak:	
Hinder sedert:	sinds hedenmiddag.
Tijdstip en tijdsduur hinder:	omstreeks 16.00 uur.
Opmerkingen:	
Windrichting: °	Windsnelh: m/s
	Temperatuur: °C

VOOR BEVINDINGEN, BEHANDELING EN AFHANDELING ZIE OMMEZIJDE

AFSCHRIJF AAN			STATUS KLACHT	
Extern	Intern		IN BEHANDELING	AFGEHANDELD
Pr:	Adj.Dir.		Inspectie: I	Inspectie: II
Gem: DO	CI.		Naam: AM	Naam: [redacted]
	Adj.CI.		Datum: 83 07 21	Datum: 83 07 22
	Insp. II	<input checked="" type="checkbox"/>	Accoord insp.hfd.	Accoord insp.hfd.
			Naam: [redacted]	Naam: [redacted]
			Datum: 83 07 21	Datum: 83 07 27

OPBERGEN: Archief class. nr: -100. dossier Dossiernr:

SOORT KLACHT	Brand	Stank	Stof Roet	Water-veront.	Bodem-veront.	Geluid	Div. milieu
BEOORDELING:	Gegrond:				<input checked="" type="checkbox"/>		
	Ongegrond:						
	Twijfel-achtig:						
	Diversen geen milieuklacht:						

Soort inrichting: Binnenkomst klachtmelding:

H.W.	W.L.V.O.	W.G.H.	A.W.	<input checked="" type="checkbox"/> Div.	tijdens werktijd	buiten werktijd	<input checked="" type="checkbox"/>
------	----------	--------	------	--	------------------	-----------------	-------------------------------------

Behandelend inspecteur: [REDACTED]

[REDACTED] [REDACTED] deelde mede, dat na het asfalteren van de openbare weg een hoeveelheid teerachtige substantie uit een tankwagen langs de openbare weg is gedeponerd.

Tevens merkte hij op, dat dergelijke handelingen in het verleden meerdere malen zijn gebeurd.

Afgesproken is, dat op vrijdag 22 juli a.s. door de desbetreffende inspectie de klacht nader zal worden bekeken.

Tijdens het ingestelde onderzoek op 22 juli 1983 bleek dat de teerachtige substantie reeds was afgevoerd.

De teerachtige substantie was afkomstig van asfalteringswerkzaamheden op de Galileilaan, uitgevoerd door de Koninklijke Wegenbouw Stevin B.V.

[REDACTED] [REDACTED] [REDACTED] van voornoemd bedrijf deelde mede dat op last van de politie de teerachtige substantie reeds was afgevoerd naar het depot, [REDACTED].

Door [REDACTED] [REDACTED] toegezegd dat in het vervolg overtollige producten naar het depot worden afgevoerd (gebeurt normaal gesproken ook).

[REDACTED] [REDACTED], de verantwoordelijke man voor het project Galileilaan, is telefonisch betreffende een en ander geïnformeerd.

Definitieve veroorzaker

Naam: Koninklijke Wegenbouw Stevin B.V.

Vervolgbz.: stuks

Adres: Kilkade 14

Bijlagen: stuks

Gem.: Dordrecht

Tel.: 078-182911

Genomen monsters: stuks

KLACHTBEHANDELING TECHNISCH MILIEUDIENST DRECHTSTEDEN

UT 18142 [redacted] proc/ordernr: DO 83.4001 klachtnr: 254

GEGEVENS BINNENKOMST KLACHT		GEGEVENS KLAGER	
Datum: 83 07 22	Tijd: 11.50 u	Naam: [redacted]	[redacted]
Aangenomen door: [redacted]			
Doorgegeven aan inspecteur wachtdienst		Adres: [redacted]	
Chemie/W.L.V.O.:			
Hinderwet:		Woonplaats: [redacted]	
Geluid:		Telefoon: [redacted]	

GEGEVENS KLACHT

Aard van de hinder:	bodemverontreiniging door gestorte teer-/	
Vermoedelijke veroorzaker:	asfaltresten door Koninklijke Wegenbouw Stevin B.V.	
Vermoedelijke oorzaak:		
Hinder sedert:	hedenmorgen (opnieuw) geconstateerd.	
Tijdstip en tijdsduur hinder:		
Opmerkingen:	gisterenavond ook reeds een klacht ingediend.	
Windrichting: °	Windsnelh: m/s	Temperatuur: °C.

VOOR BEVINDINGEN, BEHANDELING EN AFHANDELING ZIE OMMEZIJDE

AFSCHRIFT AAN			STATUS KLACHT	
Extern	Intern		IN BEHANDELING	AFGEHANDELD
Pr:	Adj.Dir.		Inspectie:	Inspectie: II
Gem: DO	CI.		Naam:	Naam: [redacted]
	Adj.CI.		Datum:	Datum: 83 07 22
	Insp. II	<input checked="" type="checkbox"/>	Accoord insp.hfd.	Accoord insp.hfd.
			Naam:	Naam: [redacted]
			Datum:	Datum: 83 07 27

OPBERGEN: Archief class. nr: *loc dossier* Dossiernr:

SOORT KLACHT	Brand	Stank	Stof Roet	Water-veront.	Bodem-veront.	Geluid	Div. milieu
BEOORDELING:	Gegrond:				<input checked="" type="checkbox"/>		
	Ongegrond:						
	Twijfel-achtig:						
Diversen geen milieuklacht:							

Soort inrichting:				Binnenkomst klachtmelding:			
H.W.	W.L.V.O.	W.G.H.	A.W.	<input checked="" type="checkbox"/>	tijdens werktijd	<input checked="" type="checkbox"/>	buiten werktijd

Behandelend inspecteur: [REDACTED]

Zie klacht DO 83.4001-251

Definitieve veroorzaker

Naam: Koninklijke Wegenbouw Stevin B.V.

Adres: Kilkade 14

Gem.: Dordrecht

Tel.: 078-182911

Vervolgblz.: stuks

Bijlagen: stuks

Genomen monsters: stuks

KLACHTBEHANDELING TECHNISCH MILIEUDIENST DRECHTSTEDEN

UT 21351 [redacted] proc/ordernr: DO 84.4001 klachtnr: 130

GEGEVENS BINNENKOMST KLACHT		GEGEVENS KLAGER	
Datum: 84 04 24 [redacted]	Tijd: 13.45 u	Naam: [redacted]	[redacted]
Aangenomen door:		([redacted])	
Doorgegeven aan inspecteur wachtdienst		Adres: [redacted]	
Chemie/W.L.V.O.:			
Hinderwet:		Woonplaats: [redacted]	
Geluid:		Telefoon: [redacted]	

GEGEVENS KLACHT		
Aard van de hinder:	stofoverlast.	
Vermoedelijke veroorzaker:	Koninklijke Wegengbouw Stevin.	
Vermoedelijke oorzaak:	gebruik van de steenbreker.	
Hinder sedert:	hedenochtend (het komt wel meer voor).	
Tijdstip en tijdsduur hinder:		
Opmerkingen:		
Windrichting: 80-100 °	Windsnelh: 3-7 m/s	Temperatuur: 21 °C.

VOOR BEVINDINGEN, BEHANDELING EN AFHANDELING ZIE OMMEZIJDE

AFSCHRIFT AAN		STATUS KLACHT	
Extern	Intern	IN BEHANDELING	AFGEHANDELD
Pr:	Adj.Dir.	Inspectie:	Inspectie: II
Gem: DO	CI.	Naam:	Naam: [redacted]
	Adj.CI.	Datum:	Datum: 84 04 24
	Insp. II	<input checked="" type="checkbox"/> Accoord insp.hfd.	Accoord insp.hfd.
		Naam:	Naam: [redacted]
		Datum:	Datum: 84 04 25

OPBERGEN: Archief class. nr: Dossiernr:

SOORT KLACHT	Brand	Stank	Stof Roet	Water-veront.	Bodem-veront.	Geluid	Div. milieu
BEOORDELING:	Gegrond:		<input checked="" type="checkbox"/>				
	Ongegrond:						
	Twijfel-achtig:						
	Diversen geen milieuklacht:						

Soort inrichting:	Binnenkomst klachtmelding:
<input checked="" type="checkbox"/> H.W. <input type="checkbox"/> W.L.V.O. <input type="checkbox"/> W.G.H. <input type="checkbox"/> A.W.	tijdens werktijd <input checked="" type="checkbox"/> buiten werktijd

Behandelend inspecteur: [REDACTED]
klacht niet in zijn geheel telefonisch afgehandeld.

Ter plaatse om ca. 14.30 uur een onderzoek ingesteld.
Vanaf de steenbreker (transportband) op het terrein van Koninklijke
Wegenbouw Stevin B.V., Kilkade 14 verspreidde zich een behoorlijke
hoeveelheid stof in de omgeving.

Gesproken met [REDACTED] van bovengenoemd bedrijf (terreinchef).
Volgens [REDACTED] zijn vandaag reeds maatregelen getroffen
teneinde stofoverlast te verminderen zoals het besproeien van het
open terrein en de diverse grondstoffen.

Niettegenstaande veroorzaakte de steenbreker stofoverlast in de
omgeving. Bij inspectie van de steenbreker bleek de sproei-instal-
latie na de kaakbreker niet in werking te zijn hetgeen resulteerde
in fijn, droog stof op de transportband, waardoor de stofoverlast
werd veroorzaakt.

Desgevraagd werd de sproei-installatie in werking gesteld, waardoor
de stofverspreiding aanzienlijk verminderd was.

[REDACTED] deelde tenslotte nog mede dat over ca. 1½ week de
puinbreker buiten gebruik zal worden gesteld en van het terrein
zal worden verwijderd in verband met de plaatsing van een nieuw
type asfaltmenginstallatie.

Eén en ander aan klager medegedeeld.

Klacht afgehandeld.

Definitieve veroorzaker

Naam: Koninklijke Wegenbouw Stevin B.V.

Adres: Kilkade 14

Gem.: Dordrecht

Tel.: 078-182911

Vervolgbz.: stuks

Bijlagen: stuks

Genomen monsters: stuks

KLACHTBEHANDELING TECHNISCH MILIEUDIENST DRECHTSTEDEN

UT 22007 [redacted] proc/ordernr: DO 84.4001 klachtnr: 212

GEGEVENS BINNENKOMST KLACHT		GEGEVENS KLAGER	
Datum: 84 06 22	Tijd: 11.15 u	Naam: [redacted]	
Aangenomen door: [redacted]		([redacted])	
Doorgegeven aan inspecteur wachtdienst		Adres: [redacted]	
Chemie/W.L.V.O.:			
Hinderwet:		Woonplaats: [redacted]	
Geluid:		Telefoon: [redacted]	

GEGEVENS KLACHT		
Aard van de hinder:	stofoverlast.	
Vermoedelijke veroorzaker:	Stevin/Nietim.	
Vermoedelijke oorzaak:	verstuiven van zand/stof door langsrijdende vrachtwagens (droog weer, harde wind).	
Hinder sedert:	enkele dagen.	
Tijdstip en tijdsduur hinder:		
Opmerkingen:	regelmatig terugkerend probleem.	
Windrichting: 220-270 °	Windsnelh: 6-12 m/s	Temperatuur: °C

VOOR BEVINDINGEN, BEHANDELING EN AFHANDELING ZIE OMEZIJDE

AFSCHRIFT AAN			STATUS KLACHT	
Extern	Intern		IN BEHANDELING	AFGEHANDELD
Pr:	Adj.Dir.		Inspectie:	Inspectie: II
Gem: DO	CI.		Naam:	Naam: [redacted]
	Adj.CI.		Datum:	Datum: 84 06 27
	Insp. II	<input checked="" type="checkbox"/>	Accoord insp.hfd.	Accoord insp.hfd.
			Naam:	Naam: [redacted]
			Datum:	Datum: 84 06 27

OPBERGEN: Archief class. nr:

SOORT KLACHT	Brand	Stank	Stof Roet	Water-veront.	Bodem-veront.	Geluid	Div. milieu
BEOORDELING:	Gegrond:		<input checked="" type="checkbox"/>				
	Ongegrond:						
	Twijfel-achtig:						
	Diversen geen milieuklacht:						

Soort inrichting:				Binnenkomst klachtmelding:			
<input checked="" type="checkbox"/> H.W.	<input type="checkbox"/> W.L.V.O.	<input type="checkbox"/> W.G.H.	<input type="checkbox"/> A.W.	tijdens werktijd	<input checked="" type="checkbox"/>	buiten werktijd	

Behandelend inspecteur: [REDACTED]
klacht ~~was~~/niet in zijn geheel telefonisch afgehandeld

Tijdens het ingestelde onderzoek d.d. 22 juni 1984 om ca. 11.30 uur is geconstateerd dat met name ernstige hinder werd ondervonden van stuivend zand, ten gevolge van rijdende vrachtwagens (opstuiven) op de openbare weg en het terrein van Stevin.

Ook verspreidde zich veel zand buiten het terrein van Stevin door verstuiwing van opgeslagen zand.

Voorts is geconstateerd dat vanaf het terrein en de bebouwing van Nietim fijn stof in de omgeving werd verspreid ten gevolge van verstuiwing.

Na overleg met de betrokken bedrijven is er met water gesproeid om de overlast te beperken.

Bovendien heeft op 27 juni 1984 met de betrokken bedrijven overleg plaatsgevonden ([REDACTED] van Stevin en [REDACTED] van Nietim) om tot een gerichte aanpak van de problemen te komen.

Met Stevin is afgesproken dat:

- ringleidingen met sproeikoppen rond de zandopslag-locaties worden aangelegd;
- het open terrein en de openbare weg onder ongunstige weersomstandigheden (droogte met wind) worden besproeid met water;
- regelmatig, zo vaak als nodig is, zand van de openbare weg wordt verwijderd.

Met Nietim is afgesproken dat de inrichting en de openbare weg regelmatig, zo vaak als nodig is, worden ontdaan van gemorst straalgrit en stof en dat zonodig wordt gesproeid met water.

De klager is in bovenstaande zin geïnformeerd en de klacht wordt hiermede als afgehandeld beschouwd.

Definitieve veroorzaker c.q. opbergen in dossier :

Naam:	Stevin/Nietim	Vervolgbz.:	stuks
Adres:	Kilkade 16/Kilkade 30	Bijlagen:	stuks
Gem.:	Dordrecht	Tel.:	182911/177911
		Genomen monsters:	stuks

MELDING-GEBEURTENIS AAN TECHNISCHE MILIEUDIENST DRECHTSTEDEN

UT 22237 [redacted] ordernr: DO 84.4700 meldingnr.: 711

GEGEVENS BINNENKOMST MELDING

GEGEVENS BEDRIJF

Datum: 84 07 12	Tijd: 17.08 u	Naam:	
Aangenomen door: [redacted]			
Doorgegeven aan inspecteur wachtdienst		Gesproken:	
Chemie/WLVO:		Adres:	N.B.
Hinderwet: [redacted]			
Geluid:		Vestigingsplaats:	
		Telefoon:	

GEGEVENS VOORZIENBARE/ONVOORZIENBARE GEBEURTENIS

Tijdstip (ontdekken)gebeurtenis: ?

Omschrijving gebeurtenis: Wegenbouw B.V. Kon. Stevin heeft een olieachtig product laten wegvloeien in de bodem bij Conoflow V.A.F..

Reden (vermoedelijke oorzaak): dumpen afvalstof.

Milieugevolgen: bodemverontreiniging.

Zijn klachten te verwachten: * Ja Neen Twijfelachtig

Gevaar voor omgeving te vrezen: neen.

Opmerkingen:

Windrichting: Windsnelh: m/s Temperatuur: °C

AVA-index: Stabiliteit:

VOOR BEVINDINGEN, BEHANDELING EN AFHANDELING ZIE OMMEZIJDE

AFSCHRIFT AAN

STATUS MELDING

Extern	Intern	IN BEHANDELING	AFGEHANDELD
PR:	Dir.	Insp.:	Insp.: II
Gem: DO	Adj.dir.	Naam :	Naam : [redacted]
	CI	Datum:	Datum: 84 07 13
	Adj. CI	Acc. insp.hoofd	Acc. insp.hoofd
	Insp. II <input checked="" type="checkbox"/>	Naam :	Naam : [redacted]
		Datum:	Datum: 84 07 13

OPBERGEN

Archief class. nr.:

Soort * Emissie Brand Explosie

Gebeurtenis Gas Vloeist. Vaste stof Geluid Div.: dumpen afvalstof

Soort inrichting: * Binnenkomst melding gebeurtenis: *

HW WLVO WGH AW tijdens werktijd buiten werktijd

* wat niet van toepassing is, is aangekruisd

Z.O.Z.

Behandelend inspecteur: [REDACTED]
Melding wel/niet in zijn geheel telefonisch afgehandeld.

Tijdens het ingestelde onderzoek is geconstateerd dat nabij Conoflow V.A.F. aan de Vierlinghstraat, Wegenbouw B.V. Kon. Stevin een hoeveelheid olie (hechtingsmiddel op bitumenbasis) heeft laten wegvloeiën in de bodem.

Met de hoofduitvoerder [REDACTED] [REDACTED] is afgesproken dat hij de vervuilde grond verwijdert en afvoert naar de asfaltmenginstallatie aan de Kilkade.

Aangezien een dergelijke gebeurtenis met Wegenbouw B.V. Kon. Stevin in het verleden reeds meerdere malen heeft plaatsgevonden en de gemaakte afspraken geen effect hebben, zal met [REDACTED] [REDACTED], hoofdverantwoordelijke van het onderhavige bedrijf in Dordrecht, een bespreking plaatsvinden om een structurele oplossing te bewerkstelligen.

Het voorval wordt hiermede als afgehandeld beschouwd.

Vervolgblz.:	stuks
Bijlagen :	stuks
Genomen monsters:	stuks

KLACHTBEHANDELING TECHNISCH MILIEUDIENST DRECHTSTEDEN

UT 25435 [redacted] proc/ordernr: DO 85.4001 klachtnr: 128

GEGEVENS BINNENKOMST KLACHT		GEGEVENS KLAGER	
Datum: 85 05 13	Tijd: 19.00 u	Naam: bewoners/havendienst	
Aangenomen door: [redacted]			
Doorgegeven aan inspecteur wachtdienst		Adres: Amstelwijckweg 28 t/m 34	
Chemie/W.L.V.O.:			
Hinderwet: [redacted]	Woonplaats: Dordrecht		
Geluid:	Telefoon:		

GEGEVENS KLACHT	
Aard van de hinder:	stofoverlast.
Vermoedelijke veroorzaker:	Kon. Wegenbouw Stevin B.V.
Vermoedelijke oorzaak:	
Hinder sedert:	+ 1½ uur.
Tijdstip en tijdsduur hinder:	
Opmerkingen:	

Windrichting: ° Windsnelh: m/s Temperatuur: °C

VOOR BEVINDINGEN, BEHANDELING EN AFHANDELING ZIE OMMEZIJDE

AFSCHRIFT AAN			STATUS KLACHT	
Extern	Intern		IN BEHANDELING	AFGEHANDELD
Pr:	Adj.Dir.		Inspectie: II	Inspectie:
Gem: DO	CI.		Naam: [redacted]	Naam:
	Adj.CI.		Datum: 85 05 14	Datum:
	Insp. II	<input checked="" type="checkbox"/>	Accoord insp.hfd.	Accoord insp.hfd.
			Naam: [redacted]	Naam:
			Datum: 85 05 14	Datum:

OPBERGEN: Archief class. nr:

SOORT KLACHT	Brand	Stank	Stof Roet	Water-veront.	Bodem-veront.	Geluid	Div. milieu
BEOORDELING:	Gegrond:		<input checked="" type="checkbox"/>				
	Ongegrond:						
	Twijfel-achtig:						
	Diversen geen milieuklacht:						

Soort inrichting:				Binnenkomst klachtmelding:			
<input checked="" type="checkbox"/> H.W.	<input checked="" type="checkbox"/> W.L.V.O.	<input checked="" type="checkbox"/> W.G.H.	<input checked="" type="checkbox"/> A.W.	tijdens werktijd	<input checked="" type="checkbox"/>	buiten werktijd	<input checked="" type="checkbox"/>

Behandelend inspecteur: [REDACTED]
Klacht niet in zijn geheel telefonisch afgehandeld.

Bij aankomst bleek met betrekking tot de asfaltmenginstallatie een storing in de watertoevoer van de natwasser van de afgassen te zijn, waardoor een grote hoeveelheid stof geëmitteerd werd. De installatie bleek na het optreden van de storing niet onmiddellijk stilgelegd te zijn om productie-technische redenen. Met [REDACTED] [REDACTED] afgesproken dat onderzocht zal worden of de watertoevoer naar de natwasser tevens door een met de hand bediende afsluiter kan worden geregeld, zulks met een aparte toevoerleiding.

Veroorzaker c.q. opbergen in dossier van:

Naam: Kon. Wegenbouw Stevin B.V.

Vervolgbz.: stuks

Adres: Kilkade 14

Bijlagen: stuks

Gem.: Dordrecht

Tel.: 078-182911

Genomen monsters: stuks

KLACHTBEHANDELING TECHNISCH MILIEUDIENST DRECHTSTEDEN

UT 25897 [redacted] proc/ordernr: DO 85.4001 klachtnr: 170

GEGEVENS BINNENKOMST KLACHT		GEGEVENS KLAGER	
Datum: 85 06 27	Tijd: +16.25u	Naam: [redacted]	
Aangenomen door: [redacted]			
Doorgegeven aan inspecteur wachtdienst		Adres: [redacted]	
Chemie/W.L.V.O.:			
Hinderwet:		Woonplaats: [redacted]	
Geluid:		Telefoon: [redacted]	

GEGEVENS KLACHT	
Aard van de hinder:	blauwe rook boven Wielwijk.
Vermoedelijke veroorzaker:	niet bekend, mogelijk een schip nabij de Kilkade.
Vermoedelijke oorzaak:	niet bekend.
Hinder sedert:	enkele minuten.
Tijdstip en tijdsduur hinder:	
Opmerkingen:	

Windrichting: 270 - 280° Windsnelh: 4 - 5 m/s Temperatuur: 17 °C

VOOR BEVINDINGEN, BEHANDELING EN AFHANDELING ZIE OMMEZIJDE

AFSCHRIFT AAN		STATUS KLACHT	
Extern	Intern	IN BEHANDELING	AFGEHANDELD
Pr:	Adj.Dir.	Inspectie:	Inspectie: II
Gem: DO	CI.	Naam:	Naam: [redacted]
	Adj.CI.	Datum:	Datum: 85 07 01
	Insp. II	<input checked="" type="checkbox"/> Accoord insp.hfd.	Accoord insp.hfd. <input checked="" type="checkbox"/>
		Naam:	Naam: [redacted]
		Datum:	Datum: 85 07 01

OPBERGEN: Archief class. nr: Dossiernr:

SOORT KLACHT		Brand	Stank	Stof Roet	Water-veront.	Bodem-veront.	Geluid	Div. milieu
BEOORDELING:	Gegrond:							<input checked="" type="checkbox"/>
	Ongegrond:							
	Twijfel-achtig:							
	Diversen geen milieuklacht:							

Soort inrichting:				Binnenkomst klachtmelding:			
H.W.	W.L.V.O.	W.G.H.	A.W.	tijdens werktijd	<input checked="" type="checkbox"/>	buiten werktijd	

Behandelend inspecteur: [REDACTED]

Klacht niet in zijn geheel telefonisch afgehandeld.

Ter plaatse, omstreeks 16.40 uur een onderzoek ingesteld.

De blauwe rook waarop de klacht betrekking had kwam inderdaad vanaf de richting Kilkade, niet van een schip, maar van de asfaltmenginstallatie, zoals later zou blijken.

Bedoelde asfaltmenginstallatie is de laatst bijgeplaatste (2e) installatie van Stevin.

[REDACTED] (molenbaas) verklaarde dat er problemen zijn geweest met het split van Nietim, waardoor de watertoevoer naar de installatie, resp. schoorsteen verstoord werd.

Tengevolge van deze storing was een aanzienlijke hoeveelheid blauwe rook vrijgekomen.

Nog voor mijn aankomst ter plaatse had men de storing inmiddels verholpen, waardoor de vrijkomende dampen weer normaal van kleur waren (waterdamp).

[REDACTED] heeft toegezegd erop te zullen toezien dat een storing als bovenomschreven zich niet kan herhalen.

De klacht hiermede als afgehandeld te beschouwen.

Definitieve veroorzaker

Naam: Stevin

Adres: Kilkade

Gem.: Dordrecht.

Tel.:

Vervolgbz.: stuks

Bijlagen: stuks

Genomen monsters: stuks

KLACHTBEHANDELING TECHNISCH MILIEUDIENST DRECHTSTEDEN

22/5

UT 25435 [redacted] proc/ordernr: DO 85.4001 klachtnr: 128

GEGEVENS BINNENKOMST KLACHT		GEGEVENS KLAGER	
Datum: 85 05 13	Tijd: 19.00 u	Naam: bewoners/havendienst	
Aangenomen door: [redacted]			
Doorgegeven aan inspecteur wachtdienst		Adres: Amstelwijckweg 28 t/m 34	
Chemie/W.L.V.O.:			
Hinderwet: [redacted]		Woonplaats: Dordrecht	
Geluid:		Telefoon:	

GEGEVENS KLACHT	
Aard van de hinder:	stofoverlast.
Vermoedelijke veroorzaker:	Kon. Wegenvbouw Stevin B.V.
Vermoedelijke oorzaak:	
Hinder sedert:	+ 1½ uur.
Tijdstip en tijdsduur hinder:	
Opmerkingen:	
Windrichting: °	Windsnelh: m/s
	Temperatuur: °C.

VOOR BEVINDINGEN, BEHANDELING EN AFHANDELING ZIE OMMEZIJDE

AFSCHRIJF AAN		STATUS KLACHT	
Extern	Intern	IN BEHANDELING	AFGEHANDELD
Pr:	Adj.Dir.	Inspectie: II	Inspectie: II
Gem: DO	CI.	Naam: [redacted]	Naam: [redacted]
	Adj.CI.	Datum: 85 05 14	Datum: 86 02 06
	Insp. II	Accoord insp.hfd.	Accoord insp.hfd.
		Naam: [redacted]	Naam: [redacted]
		Datum: 85 05 14	Datum: 86 02 10

OPBERGEN: Archief class. nr:

SOORT KLACHT	Brand	Stank	Stof Roet	Waterveront.	Bodemveront.	Geluid	Div. milieu
BEOORDELING:	Gegronde:		<input checked="" type="checkbox"/>				
	Ongegronde:						
	Twijfelachtig:						
	Diversen geen milieuklacht:						

Soort inrichting:				Binnenkomst klachtmelding:			
<input checked="" type="checkbox"/> H.W.	<input type="checkbox"/> W.L.V.O.	<input type="checkbox"/> W.G.H.	<input type="checkbox"/> A.W.	tijdens werktijd	<input type="checkbox"/>	buiten werktijd	<input checked="" type="checkbox"/>

Behandelend inspecteur: [REDACTED]
 Klacht niet in zijn geheel telefonisch afgehandeld.

Bij aankomst bleek met betrekking tot de asfaltmenginstallatie een storing in de watertoevoer van de natwasser van de afgassen te zijn, waardoor een grote hoeveelheid stof geëmitteerd werd. De installatie bleek na het optreden van de storing niet onmiddellijk stilgelegd te zijn om productie-technische redenen. Met [REDACTED] [REDACTED] afgesproken dat onderzocht zal worden of de watertoevoer naar de natwasser tevens door een met de hand bediende afsluiter kan worden geregeld, zulks met een aparte toevoerleiding.

De klacht zal in het kader van de lopende vergunningsprocedure afgehandeld worden.

Veroorzaker c.q. opbergen in dossier van:	
Naam: Kon. Wegenbouw Stevin B.V.	Vervolgbz.: stuks
Adres: Kilkade 14	Bijlagen: stuks
Gem.: Dordrecht	Genomen monsters: stuks
Tel.: 078-182911	

KLACHTBEHANDELING TECHNISCH MILIEUDIENST DRECHTSTEDEN

UT 30466 [redacted] proc/ordernr: DO 86.4001 klachtnr: 275

GEGEVENS BINNENKOMST KLACHT		GEGEVENS KLAGER	
Datum: 86 09 12	Tijd: 14.30 u	Naam: [redacted]	[redacted]
Aangenomen door:			
Doorgegeven aan inspecteur wachtdienst		Adres: [redacted]	
Chemie/W.L.V.O.:			
Hinderwet: [redacted]		Woonplaats: [redacted]	
Geluid:		Telefoon: [redacted]	

GEGEVENS KLACHT	
Aard van de hinder:	stofoverlast.
Vermoedelijke veroorzaker:	Nietim en/of Stevin.
Vermoedelijke oorzaak:	verstuiving zand van weg en opslaghopen.
Hinder sedert:	gehele dag.
Tijdstip en tijdsduur hinder:	
Opmerkingen:	regelmatig terugkerend probleem bij droog, winderig weer.
Windrichting: N - O °	Windsnelh: 4 - 5 m/s
Temperatuur: °C	

VOOR BEVINDINGEN, BEHANDELING EN AFHANDELING ZIE OMMEZIJDE

AFSCHRIFT AAN		STATUS KLACHT	
Extern	Intern	Afgehandeld	
Pr:	Adj.Dir.	Inspectie II	
Gem: DO	CI.	Naam [redacted]	
	Adj.CI.	Datum 86 09 16	
	Insp. II	Acc. Insp.hfd. [redacted]	
		Acc. Comp. Insp.hfd. [redacted]	
		Datum 86 09 17	

OPBERGEN: Archief class. nr: DO 2898

SOORT KLACHT	Brand	Stank	Stof Roet	Waterveront.	Bodemveront.	Geluid	Div. milieu
BEOORDELING:	Gegrond:						
	Ongegrond:						
	Niet geconstateerd			<input checked="" type="checkbox"/>			
Diversen geen milieuklacht:							

Soort inrichting:				Binnenkomst klachtmelding:			
<input checked="" type="checkbox"/> H.W.	<input type="checkbox"/> W.L.V.O.	<input type="checkbox"/> W.G.H.	<input type="checkbox"/> A.W.	tijdens werktijd	<input checked="" type="checkbox"/>	buiten werktijd	

Behandelend inspecteur: [REDACTED]
 klacht wel/~~voet~~ in zijn geheel telefonisch afgehandeld

De onderhavige problematiek krijgt aandacht in de lopende hinderwet-procedures van Nietim en Stevin.
 Er zullen strengere voorschriften worden opgenomen in de vergunningen.
 De klager is conform het bovenstaande geïnformeerd.
 De klacht wordt hiermede als afgehandeld beschouwd.

Definitieve veroorzaker	opbergen in dossier :		
Naam: Kon. Wegenbouw Stevin B.V.		Vervolgbz.:	stuks
Adres: Kilkade 14		Bijlagen:	stuks
Gem.: Dordrecht	Tel.:	Genomen monsters:	stuks

KLACHTBEHANDELING TECHNISCH MILIEUDIENST DRECHTSTEDEN

UT 32436 [redacted] proc/ordernr: DO 87.4001 klachtnr: 072

GEGEVENS BINNENKOMST KLACHT		GEGEVENS KLAGER	
Datum: 87 03 11	Tijd: 13.30	Naam:	[redacted]
Aangenomen door:		[redacted]	
Doorgegeven aan inspecteur wachtdienst		Adres:	[redacted]
Chemie/W.L.V.O.:			
Hinderwet:		Woonplaats:	[redacted]
Geluid:		Telefoon:	[redacted]

GEGEVENS KLACHT	
Aard van de hinder:	stofoverlast.
Vermoedelijke veroorzaker:	Koninklijke Wegenbouw Stevin (KWS),
Vermoedelijke oorzaak:	gemorst zand van vrachtwagens op de openbare weg nabij toegangspoort.
Hinder sedert:	heden morgen.
Tijdstip en tijdsduur hinder:	
Opmerkingen:	

Windrichting: 60-70 ° Windsnelh: 4-6 m/s Temperatuur: °C.

VOOR BEVINDINGEN, BEHANDELING EN AFHANDELING ZIE OMMEZIJDE

AFSCHRIFT AAN			STATUS KLACHT	
Extern	Intern		Afgehandeld	
Pr:	Adj.Dir.		Inspectie II	
Gem: DO	CI.		Naam [redacted]	
	Adj.CI.		Datum 87 03 11	
	Insp. II	<input checked="" type="checkbox"/>	Acc. Insp.hfd. [redacted]	
			Acc. Comp. Insp.hfd.	
			Datum 87 03 13	

OPBERGEN: Archief class. nr: DO 2898.

SOORT KLACHT	Brand	Stank	Stof Roet	Water-veront.	Bodem-veront.	Geluid	Div. milieu
BEOORDELING:	Gegronsd:		<input checked="" type="checkbox"/>				
	Ongegronsd:						
	Niet geconstateerd						
Diversen geen milieuklacht:							

Soort inrichting:				Binnenkomst klachtmelding:			
<input checked="" type="checkbox"/> H.V.	<input type="checkbox"/> W.L.V.O.	<input type="checkbox"/> W.G.H.	<input type="checkbox"/> A.W.	tijdens werktijd <input checked="" type="checkbox"/>	buiten werktijd		

Behandelend inspecteur: [REDACTED]
klacht ~~xxx~~/niet in zijn geheel telefonisch afgehandeld

Tijdens het ingestelde onderzoek is gebleken dat niet direct stof-overlast werd ondervonden, doch dat bij zuid-westen wind wel overlast ondervonden zou kunnen worden door verwaaiend zand van de openbare weg.

Derhalve is met KWS ([REDACTED] [REDACTED]) contact opgenomen om het zand van de openbare weg te verwijderen, hetgeen ook is toegezegd.

De klager is conform het bovenstaande geïnformeerd.

De klacht wordt hiermede als afgehandeld beschouwd.

P.S. Naar aanleiding van een suggestie van KWS is met Zwartgoud B.V. overeengekomen dat bij klachten eerst contact wordt opgenomen met KWS ([REDACTED] [REDACTED]) om de problemen in onderling overleg op te lossen.

Definitieve veroorzaker	opbergen in dossier.:
-------------------------	-----------------------

Naam: Koninklijke Wegenbouw Stevin	Vervolgblz.: stuks
------------------------------------	--------------------

Adres: Kilkade 14	Bijlagen: stuks
-------------------	-----------------

Gem.: Dordrecht	Tel.:	Genomen monsters: stuks
-----------------	-------	-------------------------

KLACHTBEHANDELING TECHNISCH MILIEUDIENST DRECHTSTEDEN

30.08.89.019 [redacted] proc/ordernr: DO 89.4001 klachtnr: 310

GEGEVENS BINNENKOMST KLACHT

Datum: 89 08 23 Tijd: 15.30 u

Aangenomen door: [redacted]

Doorgegeven aan inspecteur wachtdienst

Chemie/W.L.V.O.:

Hinderwet: [redacted]

Geluid:

GEGEVENS KLAGER

Naam: [redacted] [redacted]

Adres: [redacted]

Woonplaats: [redacted]

Telefoon:

GEGEVENS KLACHT

Aard van de hinder: lozen van asfaltresten en benzine in de

Vermoedelijke veroorzaker: riolering door werknemers van Volker

Stevin

Vermoedelijke oorzaak: schoonmaken asfaltmolen

Hinder sedert:

Tijdstip en tijdsduur hinder:

Opmerkingen:

Windrichting: ° Windsnelh: m/s Temperatuur: °C.

VOOR BEVINDINGEN, BEHANDELING EN AFHANDELING ZIE OMMEZIJDE

AFSCHRIFT AAN

STATUS KLACHT

Extern

Intern

Afgehandeld

Pr:

Adj.Dir.

Inspectie

Gem: DO

[redacted]

Naam [redacted]

Afd. Medew.

Datum 89 08 25

I.2 [redacted]

Acc. Insp.hfd.

Acc. Comp. Insp.hfd. [redacted]

Datum 89 08 28

OPBERGEN: Archief class. nr: DO 2898

SOORT KLACHT

Brand

Stank

Stof
Roet

Water-
veront.

Bodem-
veront.

Geluid

Div,
milieu

BEORDELING:

Gegrond:

Ongegrond:

Niet gecon-
stateerd

Diversen geen milieuklacht:

Soort inrichting:

Binnenkomst klachtmelding:

H.W.

W.L.V.O.

W.G.H.

A.W.

tijdens werktijd

buiten werktijd

Behandelend inspecteur: [REDACTED]
 klacht ~~was~~ niet in zijn geheel telefonisch afgehandeld

Ter plaatse met werknemers van Volker Stevin gesproken;
 deze vertelden dat zij uitsluitend water gebruikt hadden
 voor het schoonmaken.

Klaagster deelde echter mee erlangs gelopen te zijn en
 duidelijk een benzinelucht te hebben waargenomen.

Een en ander doorgegeven aan [REDACTED] [REDACTED] van
 Openbare Werken.

Klacht als afgehandeld beschouwen.

Definitieve veroorzaker:	opbergen in dossier :	DO 02898
Naam:	Volker Stevin	Vervolgbz.: stuks
Adres:	Kilkdijk 14	Bijlagen: stuks
Gem.:	Dordrecht	Tel.:
		Genomen monsters: stuks

KLACHTBEHANDELING TECHNISCH MILIEUDIENST DRECHTSTEDEN

2898

27.04.90.003

proc/ordernr: DO 90.4001

klachtnr: 057

GEGEVENS BINNENKOMST KLACHT

GEGEVENS KLAGER

Datum: 90.04.23

Tijd: 22.25 u.

Naam:

Aangenomen door:

Doorgegeven aan inspecteur wachtdienst

Adres:

Chemie/W.L.V.O.:

Hinderwet:

Woonplaats:

Geluid:

Telefoon:

GEGEVENS KLACHT

Aard van de hinder:

stankoverlast (bitumen).

Vermoedelijke veroorzaker:

onbekend.

Vermoedelijke oorzaak:

onbekend.

Hinder sedert:

gehele dag.

Tijdstip en tijdsduur hinder:

met vlagen.

Opmerkingen:

Windrichting: NNO-25 °

Windsnelh: 3

m/s

Temperatuur: 12

°C.

VOOR BEVINDINGEN, BEHANDELING EN AFHANDELING ZIE OMMEZIJDE

AFSCHRIFT AAN

STATUS KLACHT

Extern

Intern

Afgehandeld

Pr:

Adj.Dir.

Inspectie

I.2

Gem: DO

HI.

Naam

Afd.

Medew.

Datum

90.04.23

I.

X

Acc. Insp.hfd.

Acc. Comp. Insp.hfd.

Datum

OPBERGEN:

Archief class. nr: DO 02898

SOORT KLACHT

Brand

Stank

Stof
Roet

Water-
veront.

Bodem-
veront.

Geluid

Div.
milieu

BEORDELING:

Gegrond:

Ongegrond:

Niet gecon-
stateerd

Diversen geen milieuklacht:

Soort inrichting:

Binnenkomst klachtmelding:

H.W.

W.L.V.O.

W.G.H.

A.W.

tijdens werktijd

buiten werktijd

* Bankruis

Z.O.Z.

Behandelend inspecteur: [REDACTED]
klacht ~~wel~~/niét in zijn geheel telefonisch afgehandeld

Om 22.35 uur bij de woning van [REDACTED] [REDACTED] een bitumenlucht waargenomen.

Bij de kandidaat veroorzakers aan de Wioldrechtseweg en met name Valvoline geen stank kunnen waarnemen. Tezamen met de heer Kramp, van de Nederl. Veiligheids Dienst, is ook het terrein van Valvoline geïnspekteerd.

Hierbij bleek dat de stank afkomstig was van asfaltfabriek KWS aan de Kilkade 14.

Bij KWS gesproken met [REDACTED] (hoofd lab.), hij zou de hele installatie en de werking daarvan controleren en in ieder geval zorgen dat de stankoverlast weggenomen wordt.

Klacht als afgehandeld beschouwen.

Definitieve veroorzakers:	opbergen in dossier :	DO 02898
Naam: KWS		Vervolgbz.: stuks
Adres: Kilkade 14		Bijlagen: stuks
Gem.: Dordrecht	Tel.:	Genomen monsters: stuks

14.05.90.045 [redacted] proc/ordernr: D0 90.4001 klachtnr: 060

GEGEVENS BINNENKOMST KLACHT		GEGEVENS KLAGER	
Datum: 90.04.25	Tijd: 10.30 u	Naam:	[redacted]
Aangenomen door: [redacted]			
Doorgegeven aan inspecteur wachtdienst		Adres:	[redacted]
Chemie/W.L.V.O.:			
Hinderwet:		Woonplaats:	[redacted]
Geluid:		Telefoon:	[redacted]

GEGEVENS KLACHT	
Aard van de hinder:	stankoverlast.
Vermoedelijke veroorzaker:	KWS aan de Kilkade.
Vermoedelijke oorzaak:	produktie van asfalt.
Hinder sedert:	dinsdag 24 april 1990 (ca. 22.00 uur).
Tijdstip en tijdsduur hinder:	
Opmerkingen:	's morgens vroeg indringende geur, daarna met vlagen een lichtere geur.
Windrichting: 25-35 °	Windsnelh: 4,5-5,5 m/s
Temperatuur:	°C.

VOOR BEVINDINGEN, BEHANDELING EN AFHANDELING ZIE OMMEZIJDE

AFSCHRIFT AAN		STATUS KLACHT	
Extern	Intern	Afgehandeld	
Pr:	Adj.Dir.	Inspectie I.1.	
Gem: D0	HI.	Naam	[redacted]
	Afd. Medew.	Datum	90.05.09
	I.1 [redacted]	Acc. Insp.hfd.	[redacted]
		Acc. Comp. Insp.hfd.	
		Datum	

OPBERGEN: Archief class. nr: D0 2898

SOORT KLACHT	Brand	Stank	Stof Roet	Water-veront.	Bodem-veront.	Geluid	Div, milieu
BEORDELING:	Gegrond:						
	Ongegrond:						
	Niet geconstateerd		<input checked="" type="checkbox"/>				
Diversen geen milieuklacht:							

Soort inrichting:				Binnenkomst klachtmelding:			
<input checked="" type="checkbox"/> H.W.	<input type="checkbox"/> W.L.V.O.	<input type="checkbox"/> W.G.H.	<input type="checkbox"/> A.W.	tijdens werktijd	<input checked="" type="checkbox"/>	buiten werktijd	

Behandelend inspecteur: [REDACTED]
klacht ~~W~~K/niet in zijn geheel telefonisch afgehandeld

Tijdens het ingestelde onderzoek om ca. 13.15 uur was ter hoogte van de woning van de klager geen stankoverlast van asfalt waarneembaar. Ik heb wel een lichte asfaltgeur waargenomen op de punt van het terrein van Valvoline, direkt langs de Julianahaven (ca. 400 m bovenwinds van de woning van de klager), hetgeen gezien de heersende windrichting afkomstig geweest moet zijn van de asfalt-menginstallatie van KWS.

Volgens [REDACTED] van KWS is er niets bijzonders voorgevallen tijdens het produktieproces.

Er zijn diverse soorten asfalt geproduceerd, zodat ook in die richting geen duidelijk aanknopingspunt is te vinden (hergebruik asfalt heeft een intensere geur door het bindmiddel dat eraan toegevoegd wordt).

De klager heb ik conform het bovenstaande geïnformeerd.

Voorts is met de klager afgesproken dat zodra hij wederom stankoverlast heeft, hij de TMD belt, zodat een onderzoek ingesteld kan worden. Gezien de grote afstand tussen de asfalt-menginstallatie en de woning van de klager (900 m) lijkt het mij onwaarschijnlijk dat ter hoogte van de woning van de klager nog een sterke asfaltgeur waarneembaar is, doch wellicht is het onder bepaalde weersomstandigheden niet uitgesloten bij de produktie van hergebruik-asfalt.

Met KWS is besproken dat alvorens over het treffen van maatregelen gesproken zal worden er eerst meer informatie moet zijn over de ernst van de klachten (intensiteit, frekwentie en tijdsduur).

Door KWS zal wel reeds bekeken worden of de bestaande schoorsteen verhoogd kan worden.

Tenslotte kan nog opgemerkt worden dat de stankklachten wellicht samenhangen met de overschakeling van een natte stofvanger op een doekfilterinstallatie.

Definitieve veroorzaker:	opbergen in dossier:		
Naam: KWS		Vervolgblz.:	stuks
Adres: Kijkade 14		Bijlagen:	stuks
Gem.: Dordrecht	Tel.:	Genomen monsters:	stuks

MILIEUDIENST Z-H-Z
Rapport van voorval : 930195
Status : In behandeling

Naam bedrijf/lokatie : [REDACTED] ON. WEGENBOUW STEVIN B.V.
Kontaktpersoon : [REDACTED]
Adres : [REDACTED] LKADE 14
Postkode/Plaats : 3316 BC DORDRECHT
Telefoon :
Beschrijving voorval : STANK DOOR PRODUKTIE
Datum/Tijdstip : 22-06-93 7:30 t/m 22-06-93 20:30
Behandeld door : MILIEUDIENST ZHZ
Voorval doorgegeven aan :
Beschrijving oorzaak : PRODUKTIE
Oorzaak weggenomen : NEE
Beschrijving maatregelen : VOLGEN
Gevolgen voorval : Emissie Aard : Gas/Damp
Geur Omgeving : Buitenlucht



MILIEUDIENST Z-H-Z
Rapport van voorval : 930195
Status : In behandeling

Behandelende dienst : MILIEUDIENST ZHZ
Beschrijving gevolgen : STANK
Gevolgen weggenomen : NIET ONGEDAAN GEMAAKT
Beschrijving maatregelen : VOLGEN IN OVERLEG MET LGV

Administratieve gegevens

Behandeld door medewerker :  AFDELING TOEZICHT
Advies van medewerker :  LUCHT, GELUID, VEILIGHEID

Wettelijk kader : WET MILIEUBEHEER

Formele bevindingen : REGELS NIET NAGELEEFD

Oorzaak en gevolg : OORZAAK : TECHNISCHE FOUT

Verzendlijst : Intern Extern
AFDELING TOEZICHT DORDRECHT
LUCHT, GELUID, VEILI

Bijlagen :

MILIEUDIENST Z-H-Z
Rapport van voorval : 930195
Status : In behandeling

Klacht : 930537

Datum/Tijdstip : 29-06-93 7:53

Naam klager : 
Bedrijf/Instantie : 
Adres : 
Postcode/Plaats :  DORDRECHT
Telefoon : 

Omschrijving klacht : STANK

(Vermoedelijke) oorzaak : PRODUKTIE ASFALT

(Vermoedelijke) veroorzaker

Bedrijf : DO 02898 KON. WEGENBOUW STEVIN B.V.
Adres : KILKADE 14
Postcode/Plaats : 3316 BC DORDRECHT
Aanvang/duur : 22-06-93 7:30 t/m 22-06-93 20:30

Windrichting in graden : 300
Windsnelheid in m/s : 2
Temperatuur in graden :
Overige omstandigheden :

Aangenomen door : 
Behandeld door : 

Oorzaak bekend, zie : VOORVAL 195
STANK DOOR PRODUKTIE

Klacht : GEGROND

MILIEUDIENST Z-H-Z
Rapport van voorval : 930195
Status : In behandeling

Klacht : 930571

Datum/Tijdstip : 06-07-93 13:31

Naam klager : 
Bedrijf/Instantie : 
Adres : 
Postcode/Plaats :  DORDRECHT
Telefoon : 

Omschrijving klacht : STANKOVERLAST EN HOOFDPIJN

(Vermoedelijke) oorzaak : BITUMENLUCHT

(Vermoedelijke) veroorzaker

Bedrijf : DO 02898 KON. WEGENBOUW STEVIN B.V.
Adres : KILKADE 14
Postcode/Plaats : 3316 BC DORDRECHT
Aanvang/duur : 06-07-93 10:15 t/m 06-07-93 11:30

Windrichting in graden : 315
Windsnelheid in m/s : 2
Temperatuur in graden :
Overige omstandigheden :

Aangenomen door : 
Behandeld door : 

Oorzaak bekend, zie : VOORVAL 195
STANK DOOR PRODUKTIE

Klacht : GEGROND

MILIEUDIENST Z-H-Z
Rapport van voorval : 930195
Status : In behandeling

Klacht : 930574

Datum/Tijdstip : 06-07-93 21:30

Naam klager : ██████████
Bedrijf/Instantie : ██████████
Adres : ██████████
Postcode/Plaats : ██████████
Telefoon : ██████████

Omschrijving klacht : STANKOVERLAST ASFALTLUCHT

(Vermoedelijke) oorzaak : ONBEKEND

(Vermoedelijke) veroorzaker

Bedrijf : DO 02898 KON. WEGENBOUW STEVIN B.V.
Adres : KILKADE 14
Postcode/Plaats : 3316 BC DORDRECHT
Aanvang/duur : 06-07-93 21:30 t/m 06-07-93 21:45

Windrichting in graden : 300
Windsnelheid in m/s : 4
Temperatuur in graden :
Overige omstandigheden :

Aangenomen door : ██████████
Behandeld door : ██████████

Oorzaak bekend, zie : VOORVAL 195
STANK DOOR PRODUKTIE

Klacht : GEGROND

MILIEUDIENST Z-H-Z
Rapport van voorval : 930195
Status : In behandeling

Klacht : 930579

Datum/Tijdstip : 07-07-93 22:00

Naam klager : 
Bedrijf/Instantie : 
Adres : 
Postcode/Plaats : 
Telefoon : 

Omschrijving klacht : STANKOVERLAST BRANDLUCHT (OLIE)

(Vermoedelijke) oorzaak :

(Vermoedelijke) veroorzaker

Bedrijf : DO 02898 KON. WEGENBOUW STEVIN B.V.
Adres : KILKADE 14
Postcode/Plaats : 3316 BC DORDRECHT
Aanvang/duur : 06-07-93 t/m 07-07-93

Windrichting in graden : 240
Windsnelheid in m/s : 3
Temperatuur in graden :
Overige omstandigheden :

Aangenomen door : 
Behandeld door : 

Oorzaak bekend, zie : VOORVAL 195
STANK DOOR PRODUKTIE

Klacht : GEGROND



Aan (Zie verzendlijst)

Postadres Postbus 550
3300 AN Dordrecht
Kantoor Weizigtweg 33
3314 JJ Dordrecht
Telefoon 078 - 31 15 99
Fax 078 - 31 30 90
Bank 443880794
Giro 2974547

uw brief van -
uw kenmerk -
reactie op -
onderwerp Rapportage melding/klacht

datum **10 JULI 1995**
ordernummer BU 95.3521
ons kenmerk
afd. Toezicht
behandeld door [REDACTED]

MILIEUDIENST Z-H Z.
Rapport van klacht : 950670
Status : Niet opgelost

Datum/Tijdstip : 28-06-95 12:35

Naam klager : [REDACTED]
Bedrijf/Instantie : [REDACTED]
Adres : [REDACTED]
Postcode/Plaats : [REDACTED]
Telefoon : [REDACTED]

Omschrijving klacht : STANKHINDER

(Vermoedelijke) oorzaak : ONBEKEND

(Vermoedelijke) veroorzaker
Bedrijf : DO 02898 KON. WEGENBOUW STEVIN B.V.
Adres : KILKADE 14
Postcode/Plaats : 3316 BC DORDRECHT
Aanvang/duur : 28-06-95 12:40

Windrichting in graden : 45
Windsnelheid in m/s : 2
Temperatuur in graden : 28
Overige omstandigheden :

Aangenomen door : [REDACTED]
Behandeld door : [REDACTED]

Oorzaak bekend : NEE
Klacht : NIET GEKONSTATEERD

Verzendlijst : Extern

Aan (Zie verzendlijst)

Postadres Postbus 550
3300 AN Dordrecht
Kantoor Weizigtweg 33
3314 JJ Dordrecht
Telefoon 078 - 31 15 99
Fax 078 - 31 30 90
Bank 443880794
Giro 2974547

uw brief van -
uw kenmerk -
reactie op -
onderwerp Rapportage melding/klacht

datum **10 JULI 1995**
ordernummer BU 95.3521
ons kenmerk
afd. Toezicht
behandeld door [REDACTED]

MILIEUDIENST Z-H Z.
Rapport van klacht : 950671
Status : Niet opgelost

Datum/Tijdstip : 29-06-95 7:47

Naam klager : [REDACTED]
Bedrijf/Instantie : [REDACTED]
Adres : [REDACTED]
Postcode/Plaats : DORDRECHT
Telefoon : [REDACTED]

Omschrijving klacht : STANKHINDER

(Vermoedelijke) oorzaak : ONBEKEND

(Vermoedelijke) veroorzaker
Bedrijf : DO 02898 KON. WEGENBOUW STEVIN B.V.
Adres : KILKADE 14
Postcode/Plaats : 3316 BC DORDRECHT
Aanvang/duur : 28-06-95 7:30

Windrichting in graden : 90
Windsnelheid in m/s : 1
Temperatuur in graden : 17
Overige omstandigheden :

Aangenomen door : ALARMCENTRALE
Behandeld door : [REDACTED]

Oorzaak bekend : NEE
Klacht : NIET GEKONSTATEERD

Verzendlijst : Extern



Aan Koninklijke Wegenbouw Stevin B.V.

Kilnade Mijlweg 14

3316 BE DORDRECHT

Postadres Postbus 550
3300 AN Dordrecht
Kantoor Weizigtweg 33
3314 JJ Dordrecht
Telefoon 078 - 31 15 99
Fax 078 - 31 30 90
Bank 443880794
Giro 2974547

uw brief van
uw kenmerk
reactie op
onderwerp naleving geluidvoorschriften
uit milieuvergunning

datum 29 april 1994
procedurenr. OV 94.6879
ons kenmerk 9406190
afd. Lucht, Geluid en Veiligheid
behandeld door [REDACTED]

Voortvloeiend uit hoofdstuk V van de Wet geluidhinder (zones rond industrieterreinen) heeft de provincie Zuid-Holland in het kader van het IMZS project Drechtsteden door bureau DGMR akoestische onderzoeken laten verrichten naar de geluidbelasting van de relevante bedrijven op het industrieterrein Dordrecht-West op hun omgeving.

Daarbij is geconstateerd dat een aantal bedrijven de geluidvoorschriften uit de milieuvergunning niet naleeft. Zoals uit de u toegezonden akoestische gegevens blijkt, is uw bedrijf daar één van.

Ik ben van mening dat het hier om een ongewenste situatie gaat, die bovendien het kenmerk van rechtsongelijkheid in zich draagt. Daar u zelf verantwoordelijk bent voor de naleving van de vergunningvoorschriften verzoek ik u binnen een termijn van drie maanden schriftelijk aan te geven, welke maatregelen u gaat treffen om de geconstateerde overschrijdingen op te heffen.

Ik vertrouw erop u hiermee voldoende te hebben geïnformeerd.

MILIEUDIENST ZUID-HOLLAND-ZUID
hoofd van de afdeling
Lucht, Geluid en Veiligheid,

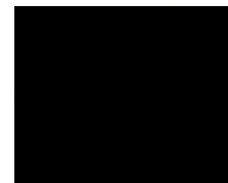

[REDACTED]

kopie : afd. Toezicht, [REDACTED]
DSO, Beleidsgroep milieu, t.a.v. [REDACTED]



Aan (Zie verzendlijst)





Postadres Postbus 550
3300 AN Dordrecht
Kantoor Weizigtweg 33
3314 JJ Dordrecht
Telefoon 078 - 31 15 99
Fax 078 - 31 30 90
Bank 443880794
Giro 2974547

uw brief van -
uw kenmerk -
reactie op -
onderwerp Rapportage melding/klacht

datum **21 JULI 1995**
ordernummer BU 95.3521
ons kenmerk
afd. Toezicht
behandeld door 

MILIEUDIENST Z-H Z.
Rapport van klacht : 950737
Status : Niet opgelost

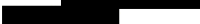
Datum/Tijdstip : 10-07-95 8:51



Naam klager : MW VAN HERWIJNEN
Bedrijf/Instantie : 
Adres : 
Postcode/Plaats : 
Telefoon : 

Omschrijving klacht : BIJ VLAGEN STANK/BITUMENLUCHT

(Vermoedelijke) oorzaak : BEDRIJFSACTIVITEITEN

(Vermoedelijke) veroorzaker
Bedrijf : DO 02898 KON. WEGENBOUW STEVIN B.V.
Adres : 
Postcode/Plaats : 3316 BC DORDRECHT
Aanvang/duur : 10-07-95 6:00 t/m 10-07-95 11:00

Windrichting in graden : 90
Windsnelheid in m/s : 2
Temperatuur in graden : 22
Overige omstandigheden :

Aangenomen door : 
Behandeld door : 

Oorzaak bekend : NEE
Klacht : NIET GEKONSTATEERD

Verzendlijst : Extern

Aan (Zie verzendlijst)

Postadres Postbus 550
3300 AN Dordrecht
Kantoor Weizigtweg 33
3314 JJ Dordrecht
Telefoon 078 - 31 15 99
Fax 078 - 31 30 90
Bank 443880794
Giro 2974547

uw brief van -
uw kenmerk -
reactie op -
onderwerp Rapportage melding/klacht

datum **13 SEP. 1995**
ordernummer BU 95.3521
ons kenmerk
afd. Toezicht
behandeld door [REDACTED]

MILIEUDIENST Z-H Z.
Rapport van klacht : 950997
Status : Afgehandeld

Datum/Tijdstip : 22-08-95 7:15

Naam klager : [REDACTED]
Bedrijf/Instantie : PARTIKULIER
Adres : [REDACTED]
Postcode/Plaats : DORDRECHT
Telefoon : [REDACTED]

Omschrijving klacht : STANKOVERLAST

(Vermoedelijke) oorzaak : AKTIVITEITEN BIJ ASFALTCENTRALE

(Vermoedelijke) veroorzaker
Bedrijf : DO 02898 KON. WEGENBOUW STEVIN B.V.
Adres : KILKADE 14
Postcode/Plaats : 3316 BC DORDRECHT
Aanvang/duur :

Windrichting in graden : 20
Windsnelheid in m/s : 2
Temperatuur in graden : 28
Overige omstandigheden : DROOG

Aangenomen door : [REDACTED]
Behandeld door : [REDACTED]

Oorzaak bekend : NEE
Klacht : ONGEGROND

Verzendlijst : Extern

ARCHIEF



Aan (Zie verzendlijst)

Postadres Postbus 550
3300 AN Dordrecht
Kantoor Weizigtweg 33
3314 JJ Dordrecht
Telefoon 078 - 31 15 99
Fax 078 - 31 30 90
Bank 443880794
Giro 2974547

uw brief van -
uw kenmerk -
reactie op -
onderwerp Rapportage melding/klacht

datum 29 SEP. 1995
ordernummer BU 95.3521
ons kenmerk
afd. Toezicht
behandeld door

MILIEUDIENST Z-H Z.
Rapport van klacht : 951128
Status : Afgehandeld

Datum/Tijdstip : 20-09-95 8:50
Naam klager :
Bedrijf/Instantie :
Adres :
Postcode/Plaats : DORDRECHT
Telefoon :
Omschrijving klacht : STANKOVERLAST
(Vermoedelijke) oorzaak : AKTIVITEITEN VAN ASFALTCENTRALE
(Vermoedelijke) veroorzaker
Bedrijf : DO 02898 KON. WEGENBOUW STEVIN B.V.
Adres :
Postcode/Plaats : 3316 BC DORDRECHT
Aanvang/duur : 20-09-95 8:30
Windrichting in graden : 20
Windsnelheid in m/s : 3
Temperatuur in graden : 16
Overige omstandigheden : DROOG
Aangenomen door :
Behandeld door :
Oorzaak bekend : NEE
Klacht : ONGEGROND
Verzendlijst : Extern



Aan (Zie verzendlijst)

Postadres Postbus 550
3300 AN Dordrecht
Kantoor Weizigtweg 33
3314 JJ Dordrecht
Telefoon 078 - 31 15 99
Fax 078 - 31 30 90
Bank 443880794
Giro 2974547

29 SEP. 1995

uw brief van -
uw kenmerk -
reactie op -
onderwerp Rapportage melding/klacht

datum
ordernummer BU 95.3521
ons kenmerk
afd. Toezicht
behandeld door [REDACTED]

MILIEUDIENST Z-H Z.
Rapport van klacht : 951142
Status : Afgehandeld

Datum/Tijdstip : 19-09-95 12:58
Naam klager : [REDACTED]
Bedrijf/Instantie : PART.
Adres : [REDACTED]
Postcode/Plaats : DORDRECHT
Telefoon : [REDACTED]
Omschrijving klacht : STANKHINDER
(Vermoedelijke) oorzaak :
(Vermoedelijke) veroorzaker
Bedrijf : DO 02898 KON. WEGENBOUW STEVIN B.V.
Adres : KILKADE 14
Postcode/Plaats : 3316 BC DORDRECHT
Aanvang/duur : 19-09-05 10:00
Windrichting in graden : 20
Windsnelheid in m/s : 2
Temperatuur in graden : 22
Overige omstandigheden :
Aangenomen door : [REDACTED]
Behandeld door : [REDACTED]
Oorzaak bekend : NEE
Klacht : ONGEGROND
Verzendlijst : Extern



Aan (Zie verzendlijst)

Postadres Postbus 550
3300 AN Dordrecht
Kantoor Weizigtweg 33
3314 JJ Dordrecht
Telefoon 078 - 631 15 99
Fax 078 - 631 30 90
Bank 44.38.80.794
Giro 2974547

uw brief van -
uw kenmerk -
reactie op -
onderwerp Rapportage melding/klacht

datum **20 NOV. 1995**
ordernummer BU 95.3521
ons kenmerk
afd. Toezicht
behandeld door [REDACTED]

MILIEUDIENST Z-H Z.
Rapport van klacht : 951290
Status : Niet behandeld

Datum/Tijdstip : 30-10-95 10:29

Naam klager : [REDACTED]
Bedrijf/Instantie : [REDACTED]
Adres : [REDACTED]
Postcode/Plaats : DORDRECHT
Telefoon : [REDACTED]

Omschrijving klacht : STANKOVERLAST

(Vermoedelijke) oorzaak : PRODUKTIE VAN ASFALT

(Vermoedelijke) veroorzaker
Bedrijf : DO 02898 KON. WEGENBOUW STEVIN B.V.
Adres : KILKADE 14
Postcode/Plaats : 3316 BC DORDRECHT
Aanvang/duur : 30-10-95 6:15 t/m 30-10-95 10:29

Windrichting in graden :
Windsnelheid in m/s : 2
Temperatuur in graden : 7
Overige omstandigheden : MISTIG EN KOUD

Aangenomen door : [REDACTED]
Behandeld door : [REDACTED]

Niet in behandeling genomen : KLACHT BEKEND, DOOR METEO-OMSTANDIGHEDEN KAN
PRODUKTIE KWS-KILKADE(ASFALT)WAARGENOMEN ZIJN

Verzendlijst : Extern



Aan (Zie verzendlijst)

Postadres Postbus 550
3300 AN Dordrecht
Kantoor Weizigtweg 33
3314 JJ Dordrecht
Telefoon 078 - 631 15 99
Fax 078 - 631 30 90
Bank 44.38.80.794
Giro 2974547

uw brief van -
uw kenmerk -
reactie op -
onderwerp Rapportage melding/klacht

datum **19 DEC. 1995**
ordernummer BU 95.3521
ons kenmerk
afd. Toezicht
behandeld door [REDACTED]

MILIEUDIENST Z-H Z.
Rapport van klacht : 951447
Status : In behandeling

Datum/Tijdstip : 12-12-95 11:52

Naam klager : [REDACTED]
Bedrijf/Instantie : PARTICULIER
Adres : [REDACTED]
Postcode/Plaats : 'S-GRAVENDEEL
Telefoon :

Omschrijving klacht : STANKHINDER DOOR 'TEER-LUCHT'

(Vermeedelijke) oorzaak : ONBEKEND, MOGELIJK INDUSTRIETERREIN MIJL-
POLDER OF DORDRECHT

(Vermeedelijke) veroorzaker
Bedrijf : DO 02898 KON. WEGENBOUW STEVIN B.V.
Adres : [REDACTED]
Postcode/Plaats : 3316 BC DORDRECHT
Aanvang/duur : 12-12-95 10:00 t/m 12-12-95 11:30

Windrichting in graden : 40
Windsnelheid in m/s : 2
Temperatuur in graden : 3
Overige omstandigheden :

Aangenomen door : [REDACTED]
Behandeld door : [REDACTED]

Oorzaak bekend : NEE
Klacht : NIET GEKONSTATEERD

Verzendlijst : Extern

X

ARCHIEF



Aan (Zie EXTERNE verzendlijst)

Postadres Postbus 550
3300 AN Dordrecht
Kantoor Weizigtweg 33
3314 JJ Dordrecht
Telefoon 078 - 631 15 99
Fax 078 - 631 30 90
Bank 44.38.80.794
Giro 2974547

uw brief van -
uw kenmerk -
reactie op -
onderwerp Rapportage voorval

datum **28 MARCH 1996**
ordernummer BU 96.3521
ons kenmerk **9602998**
afd. Toezicht
behandeld door [REDACTED]

MILIEUDIENST Z-H Z.
Rapport van voorval : 960109
Status : Afgehandeld

Naam bedrijf/locatie : **DO 02898 KON. WEGENBOUW STEVIN B.V.**
 Kontaktpersoon : [REDACTED]
 Adres : KILKADE 14
 Postcode/Plaats : 3316 BC DORDRECHT
 Telefoon :
 Beschrijving voorval : STANKOVERLAST BIJ NABIJ GELEGEN BEDRIJVEN
 (BITUMEN-LUCHT)
 Datum/Tijdstip : 19-03-96 15:00 t/m 19-03-96 16:45
 Behandeld door : MILIEUDIENST ZHZ
 Voorval doorgegeven aan :
 Beschrijving oorzaak : DOOR HET MAKEN VAN ASFALT EN DE WEERSOMSTAN-
 DIGHEDEN (GEEN WIND EN MISTIG) IS ER STANK-
 OVERLAST ONTSTAAN.
 Oorzaak weggenomen : ONBEKEND
 Beschrijving maatregelen : OP HET MOMENT VAN HET BEZOEK WAS HET PROCES
 AL SINDS 1 UUR GESTOPT, HET LUCHTFILTER IS
 EEN HALF JAAR GELEDEN VERVANGEN. NIET OPGETRE-
 DEN AANGEZIEN ER GEEN ACTIVITEITEN WAREN.
 Gevolgen voorval : Emissie Aard : Gas/Damp
 Geur Omgeving : Buitenlucht Binnenlucht

X

MILIEUDIENST Z-H Z.
Rapport van voorval : 960109
Status : Afgehandeld

Behandelende dienst : MILIEUDIENST ZHZ

Beschrijving gevolgen : STANKOVERLAST BIJ EN IN NABIJ GELEGEN BEDRIJVEN

Gevolgen weggenomen : NIET ONGEDAAN GEMAAKT

Beschrijving maatregelen : WAREN GEEN MAATREGELEN TE TREFFEN, AANGEZIEN VERMOEDELIJKE VEROORZAKER HET PRODUCTIE-PROCES AL EEN UUR EERDER HAD STIL GEZET.

Administratieve gegevens

Behandeld door medewerker : [REDACTED] AFDELING TOEZICHT
Advies van medewerker :

Wettelijk kader : WET MILIEUBEHEER HOOFDSTUK VERGUNNINGEN EN ALG. REGELS

Formele bevindingen : (NOG) GEEN BEVINDINGEN

Oorzaak en gevolg :

Verzendlijst : Intern Extern
AFDELING TOEZICHT DORDRECHT

Bijlagen :

MILIEUDIENST Z-H Z.
Rapport van voorval : 960109
Status : Afgehandeld

Klacht : 960260

Datum/Tijdstip : 19-03-96 16:10

Naam klager : [REDACTED]
Bedrijf/Instantie : [REDACTED]
Adres : [REDACTED]
Postcode/Plaats : DORDRECHT
Telefoon : [REDACTED]

Omschrijving klacht : STANKOVERLAST (ZWARE BITUMEN LUCHT)

(Vermeedelijke) oorzaak : PRODUCEREN VAN ASFALT

(Vermeedelijke) veroorzaker
Bedrijf : DO 02898 KON. WEGENBOUW STEVIN B.V.
Adres : [REDACTED]
Postcode/Plaats : 3316 BC DORDRECHT
Aanvang/duur : 19-03-96 15:00 t/m 19-03-96 17:00

Windrichting in graden : 350
Windsnelheid in m/s : 1
Temperatuur in graden : 6
Overige omstandigheden : MISTIG

Aangenomen door : [REDACTED]
Behandeld door : [REDACTED]

Oorzaak bekend, zie : VOORVAL 109
STANKOVERLAST BIJ NABIJ GELEGEN BEDRIJVEN
(BITUMEN-LUCHT)

Klacht : GEGROND



Aan (Zie EXTERNE verzendlijst)

Postadres Postbus 550
 3300 AN Dordrecht
 Kantoor Weizigtweg 33
 3314 JJ Dordrecht
 Telefoon 078 - 631 15 99
 Fax 078 - 631 30 90
 Bank 44.38.80.794
 Giro 2974547

26 JULI 1996

uw brief van -
 uw kenmerk -
 reactie op -
 onderwerp Rapportage voorval

datum
 ordernummer BU 96.3521
 ons kenmerk 9607152
 afd. Toezicht
 behandeld door [REDACTED]

 MILIEUDIENST Z-H Z.
 Rapport van voorval : 960305
 Status : Afgehandeld

Naam bedrijf/lokatie : DO 02898 KON. WEGENBOUW STEVIN B.V.
 Kontaktpersoon : [REDACTED]
 Adres : KILKADE 14
 Postcode/Plaats : 3316 BC DORDRECHT
 Telefoon :

Beschrijving voorval : STANKHINDER IN DIRECTE OMGEVING; BLEEF BEPERKT TOT HET INDUSTRIE-TERREIN

Datum/Tijdstip : 10-07-96 9:00 t/m 10-07-96 17:00

Behandeld door : MILIEUDIENST ZHZ
 Voorval doorgegeven aan :

Beschrijving oorzaak : COMBINATIE VAN FILTERS, WELKE VERVANGEN MOETEN WORDEN, EN DE WEERSOMSTANDIGHEDEN; FILTER WORDEN 2 KEER PER JAAR VERVANGEN IN DE WINTER EN DE ZOMER (TIJDENS DE BOUWVAK).

Oorzaak weggenomen : JA

Beschrijving maatregelen : FILTERS WORDEN VOLGENDE WEEK VERVANGEN (TIJDENS DE BOUWVAK)

Gevolgen voorval : Geur



MILIEUDIENST Z-H Z.
Rapport van voorval : 960305
Status : Afgehandeld

Behandelende dienst : MILIEUDIENST ZHZ

Beschrijving gevolgen : STANKHINDER OMGEVING (BLEEF BEPERKT TOT
INDUSTRIE TERREIN)

Gevolgen weggenomen : ONGEDAAN GEMAAKT

Beschrijving maatregelen : VERVANGEN/ONDERHOUD FILTER

Administratieve gegevens

Behandeld door medewerker : [REDACTED] AFDELING TOEZICHT
Advies van medewerker :

Wettelijk kader : WET MILIEUBEHEER HOOFDSTUK VERGUNNINGEN EN ALG. REGELS

Formele bevindingen : REGELS NIET NAGELEEFD

Oorzaak en gevolg : OORZAAK : TECHNISCHE FOUT

Verzendlijst : Intern Extern
AFDELING TOEZICHT DORDRECHT

Bijlagen :

MILIEUDIENST Z-H Z.
Rapport van voorval : 960305
Status : Afgehandeld

Klacht : 960758

Datum/Tijdstip : 10-07-96 10:40

Naam klager : HR KOOT
Bedrijf/Instantie : SLAVENBURG BOUWBEDRIJVEN
Adres : [REDACTED]
Postcode/Plaats : [REDACTED] DORDRECHT
Telefoon : [REDACTED]

Omschrijving klacht : STANKHINDER DOOR ASFALT LUCHT

(Vermoedelijke) oorzaak : ONBEKEND

(Vermoedelijke) veroorzaker
Bedrijf : DO 02898 KON. WEGENBOUW STEVIN B.V.
Adres : [REDACTED]
Postcode/Plaats : 3316 BC DORDRECHT
Aanvang/duur : 10-07-96 9:00 t/m 10-07-96 16:00

Windrichting in graden : 330
Windsnelheid in m/s : 4
Temperatuur in graden : 18
Overige omstandigheden : REGENACHTIG WEER

Aangenomen door : [REDACTED]
Behandeld door : [REDACTED]

Oorzaak bekend, zie : VOORVAL 305
STANKHINDER IN DIRECTE OMGEVING; BLEEF
BEPERKT TOT HET INDUSTRIE-TERREIN

Klacht : GEGROND

Aan (Zie EXTERNE verzendlijst)

Postadres Postbus 550
3300 AN Dordrecht
Kantoor Weizigtweg 33
3314 JJ Dordrecht
Telefoon 078 - 631 15 99
Fax 078 - 631 30 90
Bank 44.38.80.794
Giro 2974547

uw brief van -
uw kenmerk -
reactie op -
onderwerp Rapportage voorval

datum **26 .IIII I 1996**
ordernummer BU 96.3521
ons kenmerk **9607192**
afd. Toezicht
behandeld door [REDACTED]

MILIEUDIENST Z-H Z.
Rapport van voorval : 960312
Status : Afgehandeld

Naam bedrijf/lokatie : **DO 02898** KON. WEGENBOUW STEVIN B.V.
Kontaktpersoon :
Adres : KILKADE 14
Postcode/Plaats : 3316 BC DORDRECHT
Telefoon :

Beschrijving voorval : PRODUKTIE VAN ASFALT

Datum/Tijdstip : 15-07-96 7:30 t/m 15-07-96 15:45

Behandeld door : MILIEUDIENST ZHZ
Voorval doorgegeven aan :

Beschrijving oorzaak : STANK DOOR ONGUNSTIGE WIND MOGELIJK DIENT HET
PROCES VERBETERD TE WORDEN, FILTERS WORDEN IN
IEDER GEVAL IN WEEK 30 VERVANGEN.

Oorzaak weggenomen : ONBEKEND

Beschrijving maatregelen :

Gevolgen voorval : Emissie Aard : Gas/Damp
Geur Omgeving : Buitenlucht

MILIEUDIENST Z-H Z.
Rapport van voorval : 960312
Status : Afgehandeld

Behandelende dienst : MILIEUDIENST ZHZ

Beschrijving gevolgen : STANK

Gevolgen weggenomen : NIET VAN TOEPASSING/ONBEKEND

Beschrijving maatregelen : FILTERS WORDEN IN WEEK 30 VERVANGEN

Administratieve gegevens

Behandeld door medewerker : [REDACTED] AFDELING TOEZICHT
Advies van medewerker :

Wettelijk kader : WET MILIEUBEHEER HOOFDSTUK VERGUNNINGEN EN ALG. REGELS

Formele bevindingen : REGELS NAGELEEFD

Oorzaak en gevolg :

Verzendlijst : Intern Extern
AFDELING TOEZICHT DORDRECHT

Bijlagen :

MILIEUDIENST Z-H Z.
Rapport van voorval : 960312
Status : Afgehandeld

Klacht : 960806

Datum/Tijdstip : 15-07-96 9:44

Naam klager : [REDACTED]
Bedrijf/Instantie : [REDACTED]
Adres : [REDACTED]
Postcode/Plaats : [REDACTED]
Telefoon : [REDACTED]

Omschrijving klacht : CHEMISCHE LUCHT

(Vermoedelijke) oorzaak : BOS UNITED

(Vermoedelijke) veroorzaker
Bedrijf : DO 02898 KON. WEGENBOUW STEVIN B.V.
Adres : KILKADE 14
Postcode/Plaats : 3316 BC DORDRECHT
Aanvang/duur : 15-07-96 9:00

Windrichting in graden : 340
Windsnelheid in m/s : 2
Temperatuur in graden :
Overige omstandigheden :

Aangenomen door : [REDACTED]
Behandeld door : [REDACTED]

Oorzaak bekend, zie : VOORVAL 312
PRODUKTIE VAN ASFALT

Klacht : GEGROND

MILIEUDIENST Z-H Z.
Rapport van voorval : 960312
Status : Afgehandeld

Klacht : 960807

Datum/Tijdstip : 15-07-96 15:30

Naam klager : [REDACTED]
Bedrijf/Instantie : S [REDACTED]
Adres : [REDACTED]
Postcode/Plaats : [REDACTED]
Telefoon : [REDACTED]

Omschrijving klacht : BITUMEN LUCHT

(Vermoedelijke) oorzaak : KWS

(Vermoedelijke) veroorzaker

Bedrijf : DO 02898 KON. WEGENBOUW STEVIN B.V.
Adres : KILKADE 14
Postcode/Plaats : 3316 BC DORDRECHT
Aanvang/duur : 15-07-96 15:30 t/m 15-07-96 15:45

Windrichting in graden : 340
Windsnelheid in m/s : 2
Temperatuur in graden :
Overige omstandigheden :

Aangenomen door : [REDACTED]
Behandeld door : [REDACTED]

Oorzaak bekend, zie : VOORVAL 312
PRODUKTIE VAN ASFALT

Klacht : GEGROND

MILIEUDIENST Z-H Z.
Rapport van voorval : 960312
Status : Afgehandeld

Klacht : 960808

Datum/Tijdstip : 15-07-96 14:37

Naam klager : [REDACTED]
Bedrijf/Instantie : [REDACTED]
Adres : [REDACTED]
Postcode/Plaats : [REDACTED] DORDRECHT
Telefoon : [REDACTED]

Omschrijving klacht : STANKOVERLAST, BITUMENLUCHT

(Vermoedelijke) oorzaak : ASFALTPRODUKTIE

(Vermoedelijke) veroorzaker

Bedrijf : DO 02898 KON. WEGENBOUW STEVIN B.V.
Adres : KILKADE 14
Postcode/Plaats : 3316 BC DORDRECHT
Aanvang/duur : 15-07-96 9:00 t/m 15-07-96

Windrichting in graden : 30
Windsnelheid in m/s : 3
Temperatuur in graden :
Overige omstandigheden :

Aangenomen door : [REDACTED]
Behandeld door : [REDACTED]

Oorzaak bekend, zie : VOORVAL 312
PRODUKTIE VAN ASFALT

Klacht : GEGROND

Aan (Zie verzendlijst)

Postadres Postbus 550
3300 AN Dordrecht
Kantoor Weizigtweg 33
3314 JJ Dordrecht
Telefoon 078 - 631 15 99
Fax 078 - 631 30 90
Bank 44.38.80.794
Giro 2974547

uw brief van -
uw kenmerk -
reactie op -
onderwerp Rapportage melding/klacht

datum **25 SEP. 1996**
ordernummer BU 96.3521
ons kenmerk
afd. Toezicht
behandeld door [REDACTED]

MILIEUDIENST Z-H Z.
Rapport van klacht : 961075
Status : Afgehandeld

Datum/Tijdstip : 09-09-96 12:20

Naam klager : [REDACTED]
Bedrijf/Instantie : [REDACTED]
Adres : [REDACTED]
Postcode/Plaats : [REDACTED]
Telefoon : [REDACTED]

Omschrijving klacht : STANKHINDER DOOR 'BITUMENLUCHT'
(Vermoedelijke) oorzaak : EMISSIE ASFALTCENTRALE

(Vermoedelijke) veroorzaker
Bedrijf : DO 02898 KONINKLIJKE WEGENBOUW STEVIN B.V.
Adres : KILKADE 14
Postcode/Plaats : 3316 BC DORDRECHT
Aanvang/duur : 09-09-96 11:00

Windrichting in graden : 310
Windsnelheid in m/s : 3
Temperatuur in graden : 18
Overige omstandigheden :

Aangenomen door : [REDACTED]
Behandeld door : [REDACTED]

Oorzaak bekend, zie : VOORVAL
Klacht : NIET GEKONSTATEERD

Verzendlijst : Extern



Aan (Zie verzendlijst)

Postadres Postbus 550
3300 AN Dordrecht
Kantoor Weizigtweg 33
3314 JJ Dordrecht
Telefoon 078 - 631 15 99
Fax 078 - 631 30 90
Bank 44.38.80.794
Giro 2974547

uw brief van -
uw kenmerk -
reactie op -
onderwerp Rapportage melding/klacht

datum **25 SEP. 1996**
ordernummer BU 96.3521
ons kenmerk
afd. Toezicht
behandeld door [REDACTED]

MILIEUDIENST Z-H Z.
Rapport van klacht : 961081
Status : Niet opgelost

Datum/Tijdstip : 09-09-96 12:50
Naam klager : [REDACTED]
Bedrijf/Instantie : [REDACTED]
Adres : [REDACTED]
Postkode/Plaats : [REDACTED]
Telefoon : [REDACTED]
Omschrijving klacht : STANKHINDER
(Vermoedelijke) oorzaak : ASFALTCENTRALE
(Vermoedelijke) veroorzaker
Bedrijf : DO 02898 KONINKLIJKE WEGENBOUW STEVIN B.V.
Adres : KILKADE 14
Postkode/Plaats : 3316 BC DORDRECHT
Aanvang/duur : 09-09-96 12:00
Windrichting in graden : 310
Windsnelheid in m/s : 3
Temperatuur in graden : 19
Overige omstandigheden : MELDINGEN KOMEN REGELMATIG TERUG; BEHAN-
DELEND TOEZICHTHOUDER GEINFORMEERD
Aangenomen door : [REDACTED]
Behandeld door : [REDACTED]
Oorzaak bekend : NEE
Klacht : NIET GEKONSTATEERD
Verzendlijst : Extern

Lozing in riool

rap.: [REDACTED] [REDACTED]

loc.: DORDRECHT
KILKADE 16 wrk: 1W6

1. verdachte : KWS, BEDRIJF
geb.: 0 te gesl:
won.: KILKADE 16 te DORDRECHT
nat.: [REDACTED] tel: [REDACTED] postkode: 3316 BC

2. aangever : [REDACTED] GEMENTE DORDRECHT
geb.: 0 te gesl: [REDACTED]
won.: SPUIBOULEVARD 300 te DORDRECHT
nat.: [REDACTED] tel: [REDACTED] postkode: 3311 GR

3. verdachte : [REDACTED] CHEF KWS VAN DE INSTALATIE
geb.: 0 te gesl: [REDACTED]
won.: KILKADE 16 te DORDRECHT
nat.: nederland tel: [REDACTED] postkode: 3316 BC

4. verdachte : [REDACTED] DIREKTEUR KWS
geb.: 0 te gesl: [REDACTED]
won.: [REDACTED] te [REDACTED]
nat.: nederland tel: [REDACTED] postkode: 3331

TERUGRAPPORTAGE PROJEC
=====

Afdeling : Milieupolitie
Hoofdonderwerp : Afval algemeen
Diro-Daro-Code : D1GC70
Aktie (sub-onderwerp) : Bitume geloosd in het riool
Datum : 22-07-97
Tijdvak : Middag
Aanpak/uitvoering : Repressief
Ingezet personeel : 2x mil.pol.
Bestede uren : mil.pol. totaal 6 uur
Resultaat/effect : Onderzoek wordt voortgezet
Aantal gecontroleerde eenheden : 1
Hoogst gemeten snelheid : nvt
Aantal overtredingen : 1
Aantal pv's : 1 zal worden aangezegd.

Kregen wij een telefonische melding van [REDACTED] werkzaam bij de gemeente Dordrecht bij de afdeling rioleringen. Hij melde dat er vermoedelijk door de KWS teer in het riool was geloosd. Dit had bij het hoofdgermaal aan het begin van de Kilkade voor problemen gezorgd. Hier was door afd. rioleringen ongeveer een kruiwagen teer uitgehaald. Bij controle van de straatkolken van het vuilwaterriool kwamen wij recht voor de deur uit van de KWS op nr. 16 van de Kilkade.

Nadat de put was geopend zagen wij dat de rioolbuis komen van het terrein van de KWS geheel zwart was van de teer. Ook de straatkolk van het hoofdriool was rondom bekleed met teer. Bij andere putten op de kikade werd verder niers aangetroffen.

Op het terein van de KWS konden wij niet direkt een put vinden waar vandaan de teer in het riool was geloosd. Bij de Maria Montesorielaan hebben wij vervolgens een gedeelte van het geruimde teer uit het germaal veilig laten stellen. Hierop op het stadskantoor de tekening van de KWS opgehaald, waaropstaat waar op het bedrijfsterrein de kolken zich bevinden.

Deze zaak met GpF Wielwijk doorgesproken en besloten morgen gezamenlijk verder actie te ondernemen.

P.V. Konnebeekstr. nesturen + ander telaren

X

rap.: [REDACTED] [REDACTED] [REDACTED]

loc.: DORDRECHT
KILKADE 16 wrk: 1W6

1. verdachte : KWS, BEDRIJF
geb.: 0 te gesl:
won.: KILKADE 16 te DORDRECHT
nat.: [REDACTED] tel: [REDACTED] postkode: 3316 BC

2. aangever : [REDACTED] GEMENTE DORDRECHT
geb.: 0 te gesl: [REDACTED]
won.: [REDACTED] te DORDRECHT
nat.: nederland tel: [REDACTED] postkode: [REDACTED]

3. betrokkene : [REDACTED]
geb.: [REDACTED] gesl: [REDACTED]
won.: [REDACTED] te [REDACTED]
nat.: [REDACTED] tel: [REDACTED] postkode: [REDACTED]

4. verdachte : SLIJK, DIREKTEUR KWS
geb.: 0 te gesl:
won.: [REDACTED] te [REDACTED]
nat.: [REDACTED] tel: [REDACTED] postkode: 3331

5. verdachte : [REDACTED]
geb.: 0 te gesl: [REDACTED]
won.: KILKADE 16 te DORDRECHT
nat.: nederland tel: [REDACTED] postkode: 3316 BC

Heden morgen in samenwerking van Milieupolitie, Gpf Wieldrecht, Milieudienst Zuid-Holland Zuid, Afd, Riolerings gemeente Dordrecht een onderzoek ingesteld bij de KWS op de Kilkade te Dordrecht.
Dit was naar aanleiding van een lozing van kleefmiddel op het gemeentelijk riool.
Dit kleefmiddel wordt gebruikt om de verschillende asfatlagen aan elkaar te kleven.
Ter plaatse gekomen om 09:15 uur bleek het loonbedrijf van Weide ingehuurd was om de riolering op het terrein schoon te maken.
Dit was door de milieudienst Z.H.Z. die die om 9.00 uur als eerste ter plaatse was, stop gezet.
Dit om eventueel bewijsmateriaal veilig te stellen.
Door collega Kuipers zijn er op 6 lokaties monsters genomen.

monsternamen
23 jul.

- punt 1 bezinkput olieafscheider
- punt 2 uit een 60 lt. vat waar een oplossing van teeroplossing werd bewaard, deze rook naar sinasappel.
- punt.3 Monster uit de rioolpijp komend vanuit de inrichting uitkomend in het hoofdriool op de Kilkade.
- punt 4 Van de bodem het hoofdriool op de Kilkade.
- punt 5 Bezinkput achter op het terrein van KWS waar de boosdoender zat.
- punt 6 monster van het kleefmiddel wat uit het hoofdgermaal op de Maria Montessorilaan te Dordrecht kwam.

Deze monsterpunten zijn op tekening aangegeven.
Uit de verklaring van de terreinchef bleek dat er ongeveer een maand geleden een incident had plaatsgevonden met het bedoelde kleefmiddel.
Er zou hierbij ongeveer 1000 liter van het kleefmiddel uit een tankauto gestroomd zijn.

Het incident was ontstaan doordat een overdruk ventiel was gaan werken.

Hierdoor was het kleefmiddel op de bodem terecht gekomen.

- Vermoedelijk is hierbij een gedeelte van het kleefmiddel in de riolering terecht gekomen.
- Dit kleefmiddel laat zich oplossen met het produkt Tarr Off van Eurochemie. Dit produkt ruikt naar sinasappel.
- Deze geur was zowel in de verzamelput als als bij de olieafscheider waarneembaar. Doordat het kleefmiddel behandeld was met het oplosmiddel Tarr Off ontsaat er een substantie met een gelijkwaardig soortelijk gewicht.
- waardoor de olieafscheider niet meer naar behoren kan werken.
- Hierdoor kwam het kleefmiddel alsnog in het riool in.
- [REDACTED] heeft verklaard dat hij dit incident bij de [REDACTED] bedrijfsleider bij de KWS had gemeld.
- De monsters zullen worden gebracht bij het gerechtelijke laboratorium in Rijswijk.

Vorige week heeft het loonbedrijf van Weide de straatkolken doorgespoten omdat het terrein blank stond.

Dit gaat nogal met veel druk gepaard en is het kleefmiddel vermoedelijk zo het riool in gespoten.

Volgens de loonwerker is er toen geen oplosmiddel gebruikt.

Van de hele gang van zaken zijn door ons foto's gemaakt.

Er zal proces-verbaal worden opgemaakt.

Aan : Gerechtelijk laboratorium
Adres : Volmerlaan 7
2288 GP
Rijswijk

Aanvulling op ref.nr. R.P. ZHOZ/97-080189

G1- zaaknummer 97-07-24-012

MONSTERNAME OVERZICHT LOKATIE KWS TE DORDRECHT
=====

- MONSTERPUNT 1 : Monsters vanuit de overloop van de olie/vet afscheider.
Hieruit is een zwarte bituumachtige substantie gehaald.
De overloop stond rechtstreeks in verbinding met de rioolbuis,
welke naar het hoofdriool ging.
- MONSTERPUNT 2 : Uit een 60 liter vat monsters genomen van een produkt dat
bitume oplost.
Produkt naam is Tarr-Off en is afkomstig van Eurochemie uit
Oldenzaal. Stofidentificatie van Tarr-Off is bijgevoegd.
- MONSTERPUNT 3 : Monsters genomen vanuit de rioolpijp welke uitkomt in het
hoofdriool. Hieruit kwam een zwarte bituumachtige substantie.
- MONSTERPUNT 4 : Monsters genomen vanuit het hoofdriool welke is gelegen recht
voor het bedrijf KWS te Dordrecht. Hieruit kwam een zwarte
bituumachtige substantie.
- MONSTERPUNT 5 : Monsters genomen vanuit een straatkolk welke is aangesloten
op/de riolering welke uitkomt op de olie/vet afscheider van
monsterpunt 1.
- MONSTERPUNT 6 : Monsters genomen uit het hoofdgermaal van het riool welke is
gevestigd Maria Montesorielaan te Dordrecht.
- BIJLAGE 1 : Overzicht van de monstername plaatsen terrein KWS te Dordrecht.
2 : Stofidentificatie van het produkt Tarr-Off van monstername 2
3 : Stofidentificatie van de zwarte bituumachtige substantie.
Dit is een kleeflaagemulsie genaamd VAUATOL.

KILKADE

Winstenpunt 1

Winstenpunt 3

OLIEAFSHEIDER

Winstenpunt 4

KWS Doornicht

Winstenpunt 2

Winstenpunt 5

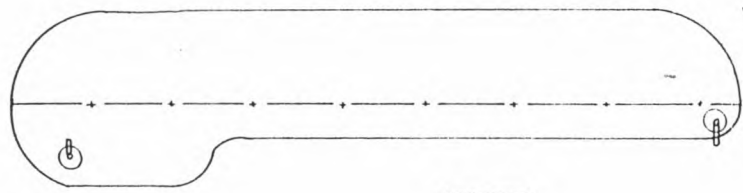

toor + laboratorium

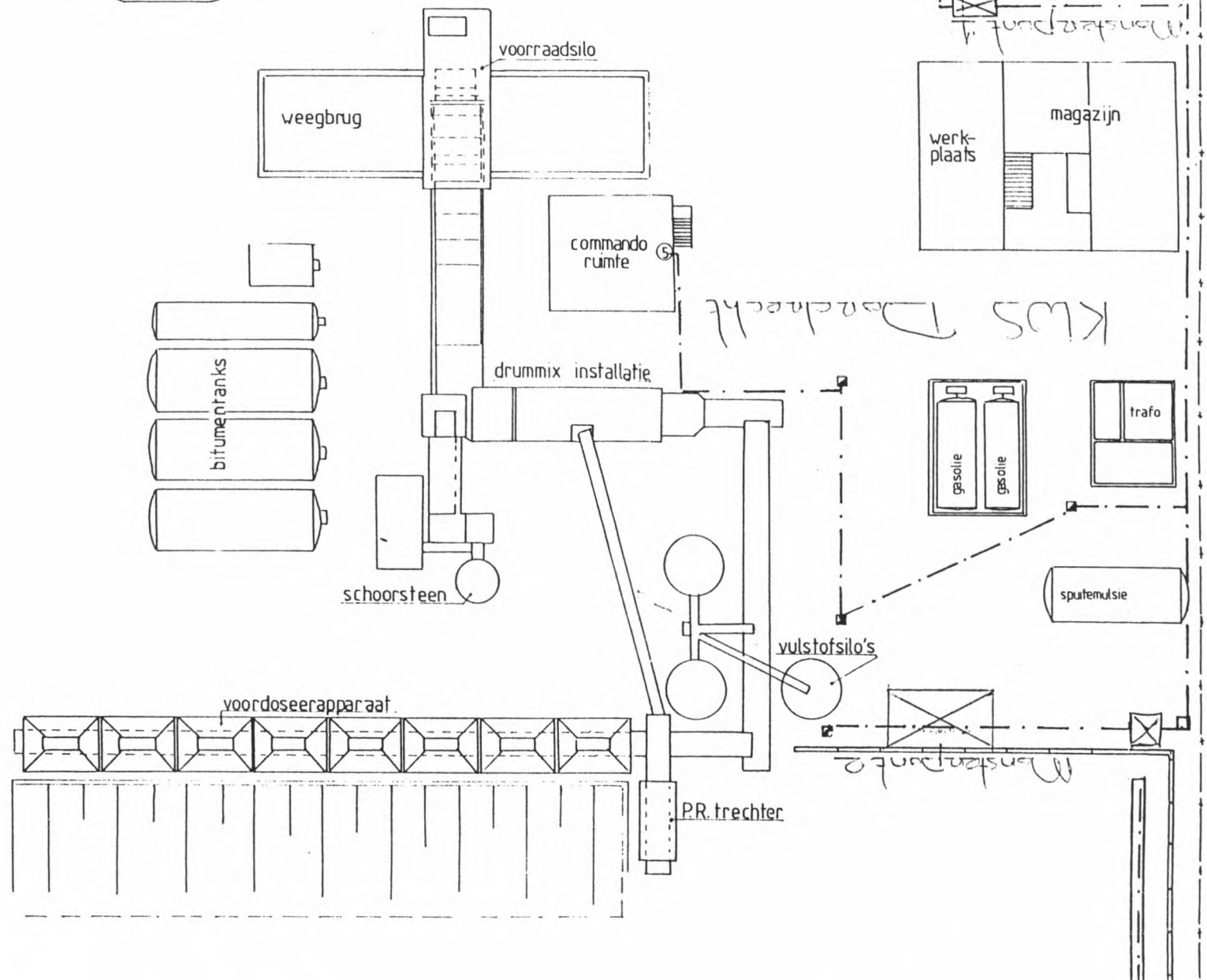
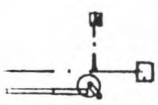

voorraadsilo

weegbrug

commando ruimte

drummix installatie

bitumentanks

schoorsteen

voordoseerapparaat

P.R. trechter

vulstofsilo's

gasolie

trafo

sputemulsie

werkplaats

magazijn

Logboekformulier voor klacht-, melding- of voorvalbehandeling		Dossiernr.:		Voorvalnr.:	
		Doss: DO2898 6971 Obj.:		970504	
		Klager/melder		Veroorzaker / Oorzaak	
Naam		[REDACTED]		K.W.S. Asfaltcentrale	
Adres		[REDACTED]		Kilkade 14	
Woonplaats		[REDACTED]		Dordrecht	
Gemeente		Dordrecht		Dordrecht	
Telefoon		[REDACTED]		xxxx	
Oorzaak klacht/ melding:		Bereiding van asfalt			
Soort klacht/ melding:		Stankoverlast			
<p>Op 250997 een klacht onderzocht en gegrond bevonden. Bij de centrale geen afwijkingen van het normale proces vastgesteld. Wel een aantal bedenkingen over de wijze van de behandeling van de her en der vrijkomende dampen. Voor zover ik kon nagaan vindt er wel een filtering plaats van stof uit de dampen maar niet van de daarbij vrijkomende gassen. Het blijkt dat de vergunning aan aktualisatie toe is. De procedure is echter nog niet gestart. Ik heb het dossier aan [REDACTED] gegeven die, [REDACTED], iemand zal belasten met de afwikkeling.</p> <p>Indien er klachten binnenkomen wel ter plaatse beoordelen of KWS de veroorzaker is en dit vervolgens terugkoppelen aan degene die met de afhandeling is belast.</p>					
Opbergen / archiveren:		Opgesteld door afd.:		Datum opstellen:	
Logboek		JA		1 oktober 1997	
Dossier		ja		Ingangsdatum:	
Afdeling- en		ING - geluid		26 september 1997	
		ING - Bodem		Vervaldatum:	
				Tot nader bericht.	
				Volgnummer:	
				437 [REDACTED]	
				paraaf coördinator:	
				[REDACTED]	

Aan de gemeente Dordrecht p/a Milieudienst ZHZ
afd. Facilitaire Dienst
t.a.v. Archief

Weizigtweg 33

3314 JJ DORDRECHT

uw brief van	-	verzendsdatum	02 januari 1998
uw kenmerk	-	ordernummer	BU 98.3521 / VV 970504
reactie op	-	ons kenmerk	
onderwerp	Rapportage voorval	afdeling	Milieubeheer, sector toezicht
		behandeld door	Zie rapportage-tekst

Rapport van Voorval : 970504
Status : VV: Projekt/advies
Naam bedrijf : K.W.S Regio West-Zuid. Dependance
Dossiernr : D02898
Kontaktpersoon :
Adres : Kilkade 14
Postkode/Plaats : 3316 BC DORDRECHT
Telefoon :

De Milieudienst is één van de takken van dienst van de regio Zuid-Holland Zuid. lere diensten zijn: de Bestuursdienst, de Centrale Post Ambulancevervoer, de Gemeenschappelijke Gezondheidsdienst (inclusief de Ambulancedienst) en de Regionale Brandweer. De regio Zuid-Holland Zuid is een samenwerkingsverband van 21 gemeenten in de Alblasserwaard/ Vijfheerenlanden, de Drechtsteden en de Hoeksche Waard.

Omschrijving voorval : Stankoverlast
Datum/Tijdstip : 25-09-1997 08:00 t/m
Behandelende dienst : M.Z.H.Z
Behandeld door :
Advies van :
Voorval doorgegeven aan :
Beschrijving oorzaak : Vermoedelijk het ontbreken van dampfiltering
Oorzaak weggenomen : in ander verband
Beschrijving maatregelen : Idem
Gevolgen voorval :
Emissie Aard : -Gas
Omgeving : -Buiten
-Buiten
Behandelende dienst : M.Z.H.Z
Beschrijving gevolgen : Stankoverlast in de wijde omgeving. Met deze windrichting voornamelijk in de buurt van de Amstelwijckweg



Beschrijving maatregelen : Idem

Datum maatregel : 25-09-1997

Bijlage klachten/meldingen : 971442

Klacht : 971442
Datum/Tijdstip : 25-09-1997 09:45
Naam klager : 
Bedrijf/Instantie : 
Adres : 
Postkode/Plaats : 3316 BC DORDRECHT
Telefoon : 

Omschrijving klacht : Ontzettende stankoverlast van een asfaltlucht
(Vermeedelijke) oorzaak : Produktie bij K.W.S.

(Vermeedelijke) veroorzaker
Dossiernr : D02898
Naam : K.W.S Regio West-Zuid, Dependance
Adres : Kilkade 14
Postkode/Plaats : 3316 BC DORDRECHT
Aanvang/Duur : 25-09-1997 08:00 t/m

Windrichting in graden : 30
Windsnelheid in m/s : 2
Temperatuur in graden : 16
Overige omstandigheden : Droog

Aangenomen door : 
Behandeld door : 

Oorzaak bekend, zie voorval : 970504
Maatregel : Voor nader onderzoek overgedragen aan Chr. Buys

Reden : Oplossing probleem

Klacht : Gegrond

Ik vertrouw erop u hiermee voldoende te hebben geïnformeerd.

MILIEUDIENST ZUID-HOLLAND ZUID
het hoofd van
de afdeling Milieubeheer,

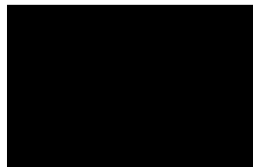

Aan de gemeente Dordrecht p/a Milieudienst ZHZ
afd. Facilitaire Dienst
t.a.v. Archief

[REDACTED]

3314 JJ DORDRECHT

uw brief van	-	verzendsdatum	30 januari 1998
uw kenmerk	-	ordernummer	BU 98.3521 / VV 970376
reactie op	-	ons kenmerk	
onderwerp	Rapportage voorval	afdeling	Milieubeheer, sector toezicht
		behandeld door	Zie rapportage-tekst

De Milieudienst is één van de takken van de regio Zuid-Holland Zuid. Andere diensten zijn de Bestuursdienst, de Centrale Post Ambulancevervoer, de Gemeenschappelijke Gezondheidsdienst (inclusief de Ambulancedienst) en de Regionale Brandweer. De regio Zuid-Holland Zuid is een samenwerkingsverband van 21 gemeenten in de Alblasserwaard/Vijfheerenlanden, de Drechtsteden en de Hoeksche Waard.

Rapport van Voorval : 970376
Status : VW: Afgehandeld

Naam bedrijf : K.W.S Regio West-Zuid, Dependance
Dossiernr : D02898
Kontaktpersoon : [REDACTED]
Adres : Kilkade 14
Postcode/Plaats : 3316 BC DORDRECHT
Telefoon : 078-6125888

Omschrijving voorval : Het in het openbaar riool lozen van bitumen.

Datum/Tijdstip : 22-07-1997 07:00 t/m 23-07-1997 01:00

Behandelende dienst : M.Z.H.Z

Behandeld door : [REDACTED]

Voorval doorgegeven aan : Politie ZZH, distr. 1

Beschrijving oorzaak : Doordat er met een oplosmiddel wordt gewerkt en de capaciteit te klein is van zuiverings-technische voorzieningen, komen er bitumen in het openbaar riool terecht.

Oorzaak weggenomen : ja

Beschrijving maatregelen : Bedrijf dient anders te gaan werken, er moeten extra voorzieningen worden aangebracht, riool wordt gereinigd en vetvangers worden geleegd.

Gevolgen voorval :
Emissie Aard : -Vloeistof
Omgeving : -Water-Riool
Afval Omgeving : -Water-Riool
Visueel

X

Behandelende dienst : M.Z.H.Z

Beschrijving gevolgen : Het verstopt raken van een rioolgemaal aan het einde van de Kilkade.

Beschrijving maatregelen : Riool wordt gereinig door DOV. Bedrijf wordt tevens aangeschreven anders te gaan werken en extra voorzieningen aan te brengen.

Datum maatregel : 23-07-1997

Behandelende dienst : Politie ZZH, distr. 1

Beschrijving gevolgen :

Beschrijving maatregelen :

Datum maatregel :

Bijlage klachten/meldingen : 971024

Melding : 971024
Datum/Tijdstip : 23-07-1997 08:45
Naam melder : 
Bedrijf/Instantie : Milieupolitie Dordrecht
Adres : Nassauweg 2
Postkode/Plaats : 3314 JR DORDRECHT
Telefoon : 078-6303000

Omschrijving melding : Bitumen in het openbaar riool aangestroffen.
(Vermoedelijke) oorzaak : Illegale lozing.

(Vermoedelijke) veroorzaker
Dossiernr : D02898
Naam : K.W.S Regio West-Zuid, Dependance
Adres : Kilkade 14
Postkode/Plaats : 3316 BC DORDRECHT
Aanvang/Duur : 22-07-1997 07:00 t/m 23-07-1997 01:00

Windrichting in graden : 30
Windsnelheid in m/s : 3
Temperatuur in graden : 21

Aangenomen door : 
Behandeld door : 

Oorzaak bekend, zie voorval : 970376
Maatregel : Riool en vetvangs worden gereinigd en er wordt een p.v. opgemaakt.

Reden : Niet naleven voorschriften.

Melding : Gegrond

Ik vertrouw erop u hiermee voldoende te hebben geïnformeerd.

MILIEUDIENST ZUID-HOLLAND ZUID
het hoofd van
de afdeling Milieubeheer,

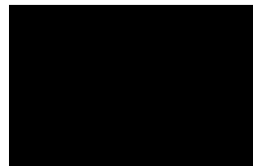

kopie: Politie ZHZ, Dienst Uitvoeringsondersteuning, stafbureau Milieu
Zuiveringsschap Hollandse Eilanden en Waarden

Aan de gemeente Dordrecht p/a Milieudienst ZHZ
afd. Facilitaire Dienst
t.a.v. Archief

Weizigtweg 33

3314 JJ DORDRECHT

uw brief van	-	verzendsdatum	16 juli 1998
uw kenmerk	-	ordernummer	BU 98.3521
reactie op	-	ons kenmerk	
onderwerp	Rapportage klacht/melding 980993	afdeling	Milieubeheer, sector toezicht
		behandeld door	Zie rapportage-tekst

De Milieudienst is één van de takken van dienst van de regio Zuid-Holland Zuid. De andere diensten zijn: de Bestuursdienst, de Centrale Post Ambulancevervoer, de Gemeenschappelijke Gezondheidsdienst (inclusief de Ambulancedienst) en de Regionale Brandweer. De regio Zuid-Holland Zuid is een samenwerkingsverband van 21 gemeenten in de Alblasserwaard/Vijfheerenlanden, de Drechtsteden en de Hoeksche Waard.

Rapport van klacht : 980993
Status : Niet opgelost

Datum/Tijdstip : 22-06-1998 08:34
Naam klager : ██████████
Bedrijf/Instantie : ██████████
Adres : ██████████
Postcode/Plaats : ██████████
Telefoon : ██████████

Omschrijving klacht : bitumenlucht (woonachtig op 7e etage)
(Vermoedelijke) oorzaak : productie van asfalt)

(Vermoedelijke) veroorzaker
Dossiernr : 002898
Naam : K.W.S Regio West-Zuid. Dependance
Adres : Kilkade 14
PostCode/Plaats : 3316 BC DORDRECHT
Aanvang/Duur : 22-06-1998 08:43 t/m 22-06-1998 16:00

Windrichting in graden : 260
Windsnelheid in m/s : 3
Temperatuur in graden : 17

Aangenomen door : ██████████
Behandeld door : ██████████

Maatregel : i.v.m hoogte waar klager woont, moeilijk om overlast te verhelpen gezien afstand tot veroorzaker

Reden :
Klacht : Niet ter plaatse geweest



Ik vertrouw erop u hiermee voldoende te hebben geïnformeerd.

MILIEUDIENST ZUID-HOLLAND ZUID
het hoofd van
de afdeling Milieubeheer,



Aan de gemeente Dordrecht p/a Milieudienst ZHZ
afd. Facilitaire Dienst
t.a.v. [REDACTED]

[REDACTED]

3314 JJ DORDRECHT

uw brief van	-	verzenddatum	18 december 1998
uw kenmerk	-	ordernummer	BU 98.3521
reactie op	-	ons kenmerk	
onderwerp	Rapportage klacht/melding 981814	afdeling	Milieubeheer
		behandeld door	Zie rapportage-tekst

Geachte [REDACTED],

hierbij ontvangt u de rapportage van klacht/melding 981814 zoals deze in het Milieu Informatie-systeem (MLIS) is opgenomen:

Rapport van klacht	: 981814
Status	: Afgehandeld
Datum/Tijdstip	: 16-11-1998 12:10
Naam klager	: [REDACTED]
Bedrijf/Instantie	:
Adres	: [REDACTED]
Postcode/Plaats	: [REDACTED]
Telefoon	: [REDACTED]
Omschrijving klacht	: Teerlucht
(Vermoedelijke) oorzaak	: Verwerking van bitumen.
(Vermoedelijke) veroorzaker	
Dossiernr	: D02898
Naam	: K.W.S Regio West-Zuid, Dependance
Adres	: Kilkade 14
Postcode/Plaats	: 3316 BC DORDRECHT
Aanvang/Duur	: 16-11-1998 12:00 t/m 16-11-1998 12:30
Windrichting in graden	: 30
Windsnelheid in m/s	: 1
Temperatuur in graden	: 6
Overige omstandigheden	: droog
Aangenomen door	: [REDACTED]
Behandeld door	: [REDACTED]
Maatregel	: Geen
Reden	: Niet geconstateerd.

De Milieudienst is één van de takken van dienst van de regio Zuid-Holland Zuid. De andere diensten zijn: de Bestuursdienst, de Centrale Post Ambulancevervoer, de Gemeenschappelijke Gezondheidsdienst (inclusief de Ambulancedienst) en de Regionale Brandweer. De regio Zuid-Holland Zuid is een samenwerkingsverband van 21 gemeenten in de Alblasserwaard/Vijfheerenlanden, de Drechtsteden en de Hoeksche Waard.

Klacht : Niet geconstateerd

Ik vertrouw erop u hiermee voldoende te hebben geïnformeerd.

MILIEUDIENST ZUID-HOLLAND ZUID
het hoofd van
de afdeling Milieubeheer,

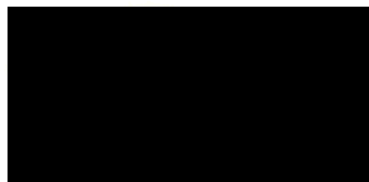

Logboekformulier voor klacht-, melding- of voorvalbehandeling		Dossiernr.:		Voorvalnr.:	
		Doss: DO 2898		n.v.t.	
		Obj.: n.v.t.			
		Klager/melder		Veroorzaker / Oorzaak	
Naam		Diversen		Kon. Wegenbouw Stevin B.V.	
Adres		Omgeving Kilkade		Kilkade 14	
Woonplaats				Dordrecht	
Gemeente				Dordrecht	
Telefoon					
Oorzaak klacht/ melding:		Breken en zeven van asfaltgranulaat			
Soort klacht/ melding:		Geluidoverlast (mogelijk stof)			
<p>In week 32 (van 9 augustus 1999 t/m 13 augustus 1999) zal asfaltgranulaat verwerkt worden.</p> <p>Indien er klachten komen handelen conform brief van MZHZ d.d. 19-7-1999. (bij geluidklachten activiteit beëindigen).</p> <p>S.v.p. bij klachten [REDACTED] informeren.</p> <p>Bijlage: Brief [REDACTED] d.d. 19 juli 1999</p>					
Opbergen / archiveren:		Opgesteld door afd.:		Datum opstellen:	
				22 juli 1999	
Logboek		JA		Ingangsdatum:	
		gebiedsteam		9 augustus 1999	
Dossier		ja/nee		CJH	
				Vervaldatum:	
				14 augustus 1999	
Afdeling- en				Volgnummer:	
				694	
				paraaf coördinator:	
				[REDACTED]	

Aan Koninklijke Wegenbouw
Stevin B.V.
t.a.v. [REDACTED]

Postbus 158

3330 AD ZWIJNDRECHT

uw brief van	14 juli 1999	verzenddatum	19 juli 1999
uw kenmerk		ordernummer	DO 99.3004 / DO 2898
reactie op	9905069	ons kenmerk	9905069
onderwerp	Ontheffing voor het breken en zeven van asfaltgranulaat	gebiedsteam	Dordrecht
		behandeld door	[REDACTED]

Geachte [REDACTED],

Naar aanleiding van uw fax van 14 juli 1999 waarin u verzoekt om voor week 32 toestemming te verlenen voor het breken en zeven van asfaltgranulaat op het terrein van de Asfalt Centrale Dordrecht aan de Kilkade 14 te Dordrecht, deel ik u het volgende mede.

Op uw verzoek toestemming te verlenen om in week 32 (maandag 9 augustus tot en met vrijdag 13 augustus 1999) asfaltgranulaat te breken en zeven kan onder voorwaarden worden ingestemd.

U dient hierbij wel rekening te houden met de voor de inrichting geldende geluidsvorschriften, te weten:

Het equivalente geluidsniveau (LAeq), veroorzaakt tijdens de werkzaamheden, mag op een afstand van 100 meter van de puinbreek-installatie niet meer bedragen dan:

50 dB(A) in de periode tussen 23.00 en 07.00 uur;

55 dB(A) in de periode tussen 19.00 en 23.00 uur;

60 dB(A) in de overige uren.

Het maximaal optredende geluidsniveau (Lmax), gemeten in de meterstand "fast", mag op een afstand van 100 meter vanaf de puinbreek-installatie niet meer bedragen

dan: 60 dB(A) in de periode tussen 23.00 en 07.00 uur;

65 dB(A) in de periode tussen 19.00 en 23.00 uur;

70 dB(A) in de overige uren.

Mocht tijdens de controle blijken dat de voornoemde geluidsvoorschriften niet worden nageleefd dienen de werkzaamheden onmiddellijk beëindigd te worden.

Ik vertrouw erop u hiermede voldoende te hebben geïnformeerd.

MILIEUDIENST ZUID-HOLLAND ZUID
Gebiedsmanager Dordrecht



Aan de gemeente Dordrecht p/a Milieudienst ZHZ
afd. Facilitaire Dienst
t.a.v. [REDACTED]

[REDACTED]
3314 JJ DORDRECHT

uw brief van	-	verzenddatum	12 januari 2000
uw kenmerk	-	ordernummer	BU 00.3521 / DO 2898
reactie op	-	ons kenmerk	
onderwerp	Rapportage klacht/melding 992704	gebiedsteam	Dordrecht
		behandeld door	[REDACTED] / [REDACTED]

Geachte [REDACTED],

hierbij ontvangt u de rapportage van klacht/melding 992704 zoals deze in het Milieu Informatie-systeem (MILIS) van de Milieudienst is opgenomen.

De kans bestaat dat u de rapportage over dit onderwerp al eerder heeft ontvangen. In dat geval gaat het om een aangepaste rapportage, bijvoorbeeld op het gebied van afhandeling of verdere bevindingen:

De Milieudienst is één van de takken van dienst van de regio Zuid-Holland Zuid. De e diensten zijn: de Bestuursdienst, de Centrale Post Ambulancevervoer, de Gemeenschappelijke Gezondheidsdienst (inclusief de Ambulancedienst) en de Regionale Brandweer. De regio Zuid-Holland Zuid is een samenwerkingsverband van 21 gemeenten in de Alblasserwaard/Vijfheerenlanden, de Drechtsteden en de Hoeksche Waard.

Rapport van klacht	:	992704
Status	:	Niet opgelost
Datum/Tijdstip	:	12-11-1999 11:00
Naam klager	:	[REDACTED]
Bedrijf/Instantie	:	[REDACTED]
Adres	:	[REDACTED]
Postcode/Plaats	:	3316 BB DORDRECHT
Telefoon	:	[REDACTED]
Omschrijving klacht	:	Gedurende de gehele morgen last van een hinderlijke, teerachtige geur, volgens de klager afkomstig van het bedrijf KWS aan de Kilkade te Dordrecht. Deze overlast zou vaker voorkomen, met name op vrijdag.
(Vermoedelijke) oorzaak	:	Volgens de klager wordt de geur veroorzaakt door KWS tijdens het reinigen van grond.
(Vermoedelijke) veroorzaker	:	
Dossiernr	:	D02898
Naam	:	K.W.S Regio West-Zuid, Dependance
Adres	:	Kilkade 14
Postcode/Plaats	:	3316 BC DORDRECHT
Aanvang/Duur	:	12-11-1999 09:00 t/m 12-11-1999
Windrichting in graden	:	45
Windsnelheid in m/s	:	1

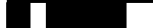

Temperatuur in graden : 6

Aangenomen door : 
Behandeld door : 

Maatregel : Geen.

Reden : Tijdens bezoek aan de locatie om 12:15 uur
tot ca 12.45 uur werd geen stank meer waargenomen.

Klacht : Niet geconstateerd

Ik vertrouw erop u hiermee voldoende te hebben geïnformeerd.

MILIEUDIENST ZUID-HOLLAND ZUID
Gebiedsmanager Dordrecht

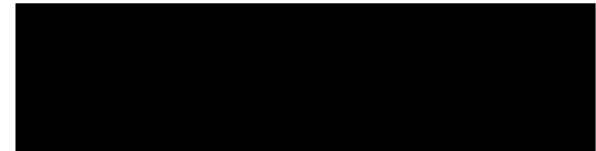

Aan de gemeente Dordrecht p/a Milieudienst ZHZ
afd. Facilitaire Dienst
t.a.v. het archief

Weizigtweg 33

3314 JJ DORDRECHT

uw brief van	-	verzendsdatum	27 januari 2003
uw kenmerk	-	ordernummer	BU 03.3521 / DO2898
reactie op	-	ons kenmerk	
onderwerp	Rapportage voorval 1020320	gebiedsteam	Dordrecht
		behandeld door	██████████

Geachte mevrouw/heer,

hierbij ontvangt u de rapportage van voorval 1020320 zoals deze in het Milieu Informatie-systeem (MILIS) van de Milieudienst is opgenomen.

De kans bestaat dat u de rapportage over dit onderwerp al eerder heeft ontvangen. In dat geval gaat het hier om een aangepaste rapportage, bijvoorbeeld op het gebied van afhandeling of verdere bevindingen. In het geval van deze voorval-rapportage kan het ook om nieuw toegevoegde klachten/meldingen gaan:

De Milieudienst is één van de takken van dienst van de regio Zuid-Holland Zuid. De andere diensten zijn: de Bestuursdienst, de Centrale Post Ambulancevervoer, de Gemeenschappelijke Gezondheidsdienst (inclusief de Ambulancedienst) en de Regionale Brandweer. De Regio Zuid-Holland Zuid is een samenwerkingsverband van 21 gemeenten in de Alblasserwaard/Vijfheerenlanden, de Drechtsteden en de Hoeksche Waard.

Rapport van Voorval	:	1020320
Status	:	VV: Afgehandeld
Naam bedrijf	:	K.W.S. Regio West-Zuid, Dependance
Dossiernr	:	DO2898
Kontaktpersoon	:	██████████ (coördinator onderhoud)
Adres	:	Kilkade 14
Postcode/Plaats	:	3316 BC DORDRECHT
Telefoon	:	
Omschrijving voorval	:	defect aan doekfilter
Datum/Tijdstip	:	19-08-2002 14:20 t/m 19-08-2002 16:00
Behandelende dienst	:	M.Z.H.Z
Behandeld door	:	██████████
Voorval doorgegeven aan	:	
Beschrijving oorzaak	:	Doordat het doekfilter tijdens werkzaamheden kapot is gegaan is er een grote hoeveelheid zand vrijgekomen.
Oorzaak weggenomen	:	ja

Beschrijving maatregelen : Installatie buiten gebruik gesteld, zodat geen zand meer vrijkomt

Gevolgen voorval :
Emissie Aard : -Vaste stof
Omgeving : -Bodem

Behandelende dienst : M.Z.H.Z

Beschrijving gevolgen : zandoverlast voor omgeving

Beschrijving maatregelen : Installatie stop gezet. Doekfilter is op 21-8 om 14.22 gerepareerd, installatie wordt weer in gebruik genomen

Datum maatregel : 21-08-2002

Bijlage klachten/meldingen : 1021190

Klacht : 1021190
Datum/Tijdstip : 19-08-2002 14:20
Naam klager : 
Bedrijf/Instantie : 
Adres : 
Postcode/Plaats : 
Telefoon : 

Omschrijving klacht : Overlast van zand, ligt op gehele terrein
en op auto's
(Vermoedelijke) oorzaak : defect doekfilter

(Vermoedelijke) veroorzaker
Dossiernr : DO2898
Naam : K.W.S. Regio West-Zuid, Dependance
Adres : Kilkade 14
PostKode/Plaats : 3316 BC DORDRECHT
Aanvang/Duur : 19-08-2002 14:20 t/m 19-08-2002 16:00

Windrichting in graden : 120
Windsnelheid in m/s : 2
Temperatuur in graden : 22

Aangenomen door : 
Behandeld door : 

Oorzaak bekend, zie voorval : 1020320
Maatregel : zie voorvalrapportage

Reden : nvt

Formele actie op oorzaak :
Formele actie op gevolg :
Bevinding : Gegrond
Datum afgehandeld : 19-08-2002
Omschrijving afhandeling : zie voorvalrapportage
Klager geïnformeerd : Ja
Wijze van informeren : mondeling/tel.
Geïnformeerd door : 

Ik vertrouw erop u hiermee voldoende te hebben geïnformeerd.

MILIEUDIENST ZUID-HOLLAND ZUID
Gebiedsmanager Dordrecht

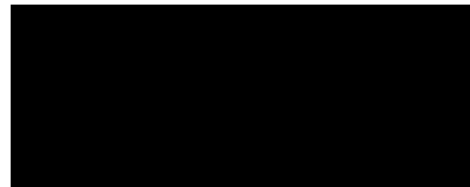

Aan de gemeente Dordrecht p/a Milieudienst ZHZ
afd. Facilitaire Dienst
t.a.v. het archief

Weizigtweg 33

3314 JJ DORDRECHT

uw brief van	-	verzendsdatum	18 februari 2003
uw kenmerk	-	ordernummer	BU 03.3521 / DO2898
reactie op	-	ons kenmerk	
onderwerp	Rapportage klacht/melding 1021489	gebiedsteam	Dordrecht
		behandeld door	[REDACTED]

Geachte mevrouw/heer,

hierbij ontvangt u de rapportage van klacht/melding 1021489 zoals deze in het Milieu Informatie-systeem (MILIS) van de Milieudienst is opgenomen. De kans bestaat dat u de rapportage over dit onderwerp al eerder heeft ontvangen. In dat geval gaat het hier om een aangepaste rapportage, bijvoorbeeld op het gebied van afhandeling of verdere bevindingen:

De Milieudienst is één van de takken van dienst van de regio Zuid-Holland Zuid. De andere diensten zijn: de Bestuursdienst, de Centrale Post Ambulancevervoer, de Gemeenschappelijke Gezondheidsdienst (inclusief de Ambulancedienst) en de Regionale Brandweer. De Regio Zuid-Holland Zuid is een samenwerkingsverband van 21 gemeenten in de Alblasserwaard/ Vijfheerenlanden, de Drechtsteden en de Hoeksche Waard.

Rapport van klacht	:	1021489
Status	:	Afgehandeld
Datum/Tijdstip	:	19-09-2002 16:32
Naam klager	:	[REDACTED]
Bedrijf/Instantie	:	[REDACTED]
Adres	:	[REDACTED]
Postcode/Plaats	:	[REDACTED] DORDRECHT
Telefoon	:	[REDACTED]
Omschrijving klacht (Vermoedelijke) oorzaak	:	bij vlagen bitumenlucht : produktie van asfalt
(Vermoedelijke) veroorzaker	:	
Dossiernr	:	DO2898
Naam	:	[REDACTED] West-Zuid, Dependance
Adres	:	[REDACTED]
Postcode/Plaats	:	[REDACTED] DORDRECHT
Aanvang/Duur	:	19-09-2002 16:32 t/m 19-09-2002
Windrichting in graden	:	0
Windsnelheid in m/s	:	2
Temperatuur in graden	:	
Aangenomen door	:	[REDACTED]
Behandeld door	:	[REDACTED]
Maatregel	:	produktie asfaltmolen om 16.00 uur gestopt

volgens navraag bij molenbaas

Reden :
Formele actie op oorzaak :
Formele actie op gevolg :
Bevinding : Niet ter plaatse geweest
Datum afgehandeld : 19-09-2002
Omschrijving afhandeling : [REDACTED] geïnformeerd en afgesproken morgen
bij hinder direct bellen.
Klager geïnformeerd : Ja
Wijze van informeren : mondeling/tel.
Geïnformeerd door : [REDACTED]

Ik vertrouw erop u hiermee voldoende te hebben geïnformeerd.

MILIEUDIENST ZUID-HOLLAND ZUID
Gebiedsmanager Dordrecht

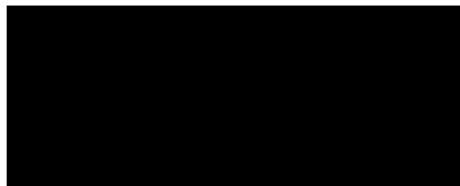

Aan de gemeente Dordrecht p/a Milieudienst ZHZ
afd. Facilitaire Dienst
t.a.v. het archief

Weizigtweg 33

3314 JJ DORDRECHT

uw brief van	-	verzenddatum	19 februari 2003
uw kenmerk	-	ordernummer	BU 03.3521 / DO2898
reactie op	-	ons kenmerk	
onderwerp	Rapportage voorval 1020363	gebiedsteam	Dordrecht
		behandeld door	[REDACTED]

Geachte mevrouw/heer,

hierbij ontvangt u de rapportage van voorval 1020363 zoals deze in het Milieu Informatie-systeem (MILIS) van de Milieudienst is opgenomen. De kans bestaat dat u de rapportage over dit onderwerp al eerder heeft ontvangen. In dat geval gaat het hier om een aangepaste rapportage, bijvoorbeeld op het gebied van afhandeling of verdere bevindingen. In het geval van deze voorval-rapportage kan het ook om nieuw toegevoegde klachten/meldingen gaan:

De Milieudienst is één van de takken van dienst van de regio Zuid-Holland Zuid. De andere diensten zijn: de Bestuursdienst, de Centrale Post Ambulancevervoer, de Gemeenschappelijke Gezondheidsdienst (inclusief de Ambulancedienst) en de Regionale Brandweer. De Regio Zuid-Holland Zuid is een samenwerkingsverband van 21 gemeenten in de Alblasserwaard/Vijfheerenlanden, de Drechtsteden en de Hoeksche Waard.

Rapport van Voorval	:	1020363
Status	:	VV: Afgehandeld
Naam bedrijf	:	K.W.S. Regio West-Zuid, Dependance
Dossiernr	:	DO2898
Kontaktpersoon	:	[REDACTED]
Adres	:	Kilkade 14
Postcode/Plaats	:	3316 BC DORDRECHT
Telefoon	:	[REDACTED]
Omschrijving voorval	:	Asfaltlucht bij vlagen
Datum/Tijdstip	:	23-09-2002 t/m
Behandelende dienst	:	M.Z.H.Z
Behandeld door	:	[REDACTED]
Voorval doorgegeven aan	:	
Beschrijving oorzaak	:	Vermoedelijke veroorzaker asfaltcentrale KWS
Oorzaak weggenomen	:	onbekend/n.v.t.
Beschrijving maatregelen	:	onduidelijk wat geuroverlast veroorzaakt; doekenfilter recent vervangen; er zijn geen bijzondere asfaltsoorten gedraaid; dhr.

Klacht : 1021435
Datum/Tijdstip : 24-09-2002 08:50
Naam klager : ██████████
Bedrijf/Instantie : ██████████
Adres : ██████████
Postkode/Plaats : ██████████ DORDRECHT
Telefoon : ██████████

Omschrijving klacht : asfaltlucht
(Vermoedelijke) oorzaak : asfaltcentrale KWS

(Vermoedelijke) veroorzaker

Dossiernr : DO2898
Naam : K.W.S. Regio West-Zuid, Dependance
Adres : Kilkade 14
PostKode/Plaats : 3316 BC DORDRECHT
Aanvang/Duur : 24-09-2002 08:30 t/m 24-09-2002

Windrichting in graden : 45
Windsnelheid in m/s : 5
Temperatuur in graden : 9

Aangenomen door : ██████████
Behandeld door : ██████████

Maatregel : zie voorval

Reden : zie voorval

Formele actie op oorzaak :
Formele actie op gevolg :
Bevinding : Niet geconstateerd
Datum afgehandeld : 24-09-2002
Omschrijving afhandeling : Niets kunnen constateren.
Klager geïnformeerd : Ja
Wijze van informeren : mondeling/tel.
Geïnformeerd door : ██████████

Klacht : 1021434
Datum/Tijdstip : 23-09-2002 09:30
Naam klager : ██████████
Bedrijf/Instantie : ██████████
Adres : ██████████
Postkode/Plaats : ██████████
Telefoon : ██████████

Omschrijving klacht : asfalt/teerlucht
(Vermoedelijke) oorzaak : Asfaltcentrale KWS

(Vermoedelijke) veroorzaker
Dossiernr : DO2898
Naam : K.W.S. Regio West-Zuid, Dependance
Adres : Kilkade 14
PostKode/Plaats : 3316 BC DORDRECHT
Aanvang/Duur : 23-09-2002 t/m

Windrichting in graden : 45
Windsnelheid in m/s : 5
Temperatuur in graden :

Aangenomen door : ██████████
Behandeld door : ██████████

Maatregel : zie voorval

Reden : zie voorval

Formele actie op oorzaak :
Formele actie op gevolg :
Bevinding : Niet geconstateerd
Datum afgehandeld : 24-09-2002
Omschrijving afhandeling : Bij het geen bijzonderheden kunnen constateren.
Klager geïnformeerd : Ja
Wijze van informeren : mondeling/tel.
Geïnformeerd door : ██████████

Ik vertrouw erop u hiermee voldoende te hebben geïnformeerd.

MILIEUDIENST ZUID-HOLLAND ZUID
Gebiedsmanager Dordrecht

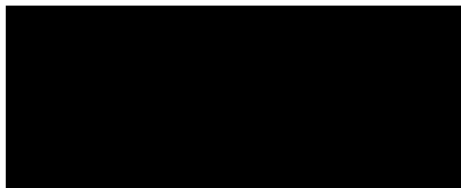

██████████.